

GTV



GUÍAS

Funcionalidad y comodidad
en uso de los cajones.

gtv.com.pl

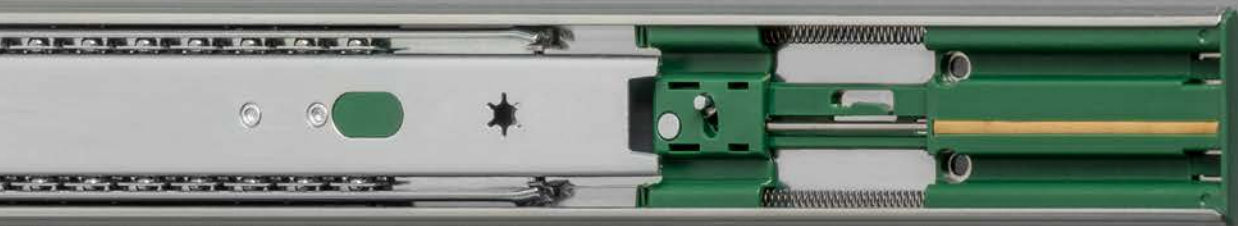

CIERRE SUAVE



EMPUJAR PARA ABRIR



EMPUJAR PARA ABRIR + CIERRE SUAVE

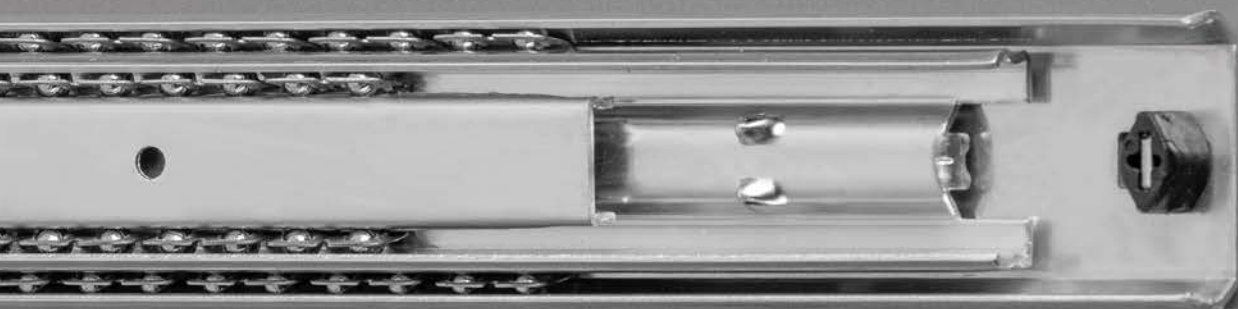

ESTÁNDAR

GUÍAS DE BOLAS

Las guías proporcionan soporte al cajón, influyendo en su funcionalidad y comodidad de uso. La amplia selección de este grupo de productos te permite elegir la guía adecuada a tus necesidades y numerosas posibilidades de disposición. Las guías de bolas constan de dos o tres segmentos de bolas. Este grupo está disponible en diferentes alturas nomina-

les, grosores de material, capacidad de carga y mecanismos integrados. GTV ofrece guías de bolas en varias opciones: con extensión total o parcial, con o sin sistema de cierre suave. También disponemos de guías de bolas **push to open con sistemas de cierre suave y push to open dos en uno**. La capacidad de carga de las guías de bolas GTV oscila entre 20 y 100 kg.

Uso recomendado:

- armarios
- vestidores
- mobiliario de oficina
- mobiliario de taller

	longitud (mm)	carga (kg)	extensión	cierre suave	empujar para abrir
Versalite PLUS+	250 - 600	40	completa	✓	-
Versalite PRO	300 - 600	30		✓	✓
Versalite Light	300 - 600	25		✓	-
H45 Push to open	300 - 600	25		-	✓
H45 PRESTIGE	250 - 700	35		-	-
H45 PRO	250 - 750	50		-	-
H45	250 - 700	30		-	-
H53	250 - 1200	100		-	-

NOVEDAD

GUÍAS DE **BOLAS**

CIERRE SUAVE

GTV VERSALITE
PLUS+

CARACTERÍSTICAS DEL PRODUCTO

PREMIUM

- **Extensión total** con longitudes de 300 a 600 mm para facilitar el acceso a todo el contenido del cajón
- movimiento suave y cierre delicado del cajón gracias al **nuevo mecanismo de cierre suave**
- durabilidad y fiabilidad probadas en un laboratorio certificado por SGS
- las guías están diseñadas para soportar ciclos de apertura y cierre de hasta **80.000** veces con una capacidad de carga de hasta **40 kg**
- durabilidad eficaz garantizada por los **nuevos rodamientos de bolas de clase 3** y el uso de material de primera calidad

NL mm		AV mm
250	PK-L-H45-250-B	52
300	PK-L-H45-300-B	4
350	PK-L-H45-350-B	-
400	PK-L-H45-400-B	-
450	PK-L-H45-450-B	-
500	PK-L-H45-500-B	-
550	PK-L-H45-550-B	-
600	PK-L-H45-600-B	-

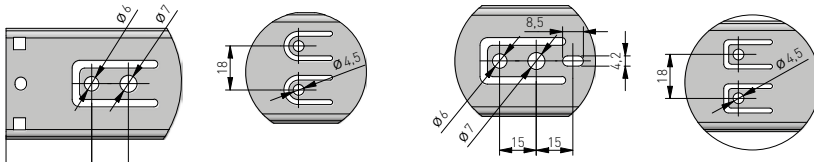
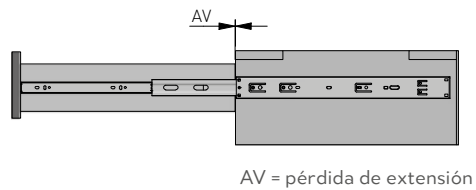

DISTANCIA ENTRE ORIFICIOS DE MONTAJE

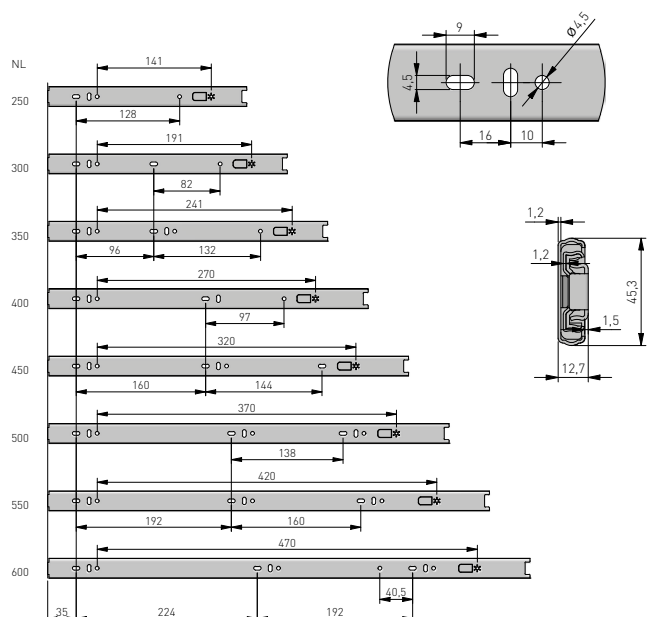
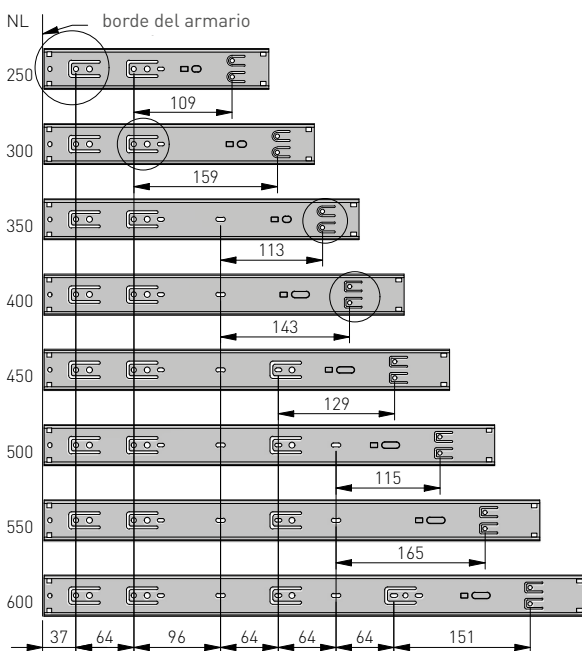

GUÍAS DE **BOLAS**

CIERRE SUAVE / EMPUJAR PARA ABRIR



GTV VERSALITE
PRO

CARACTERÍSTICAS DEL PRODUCTO

PREMIUM

- carga máxima - **30 kg**
- vida útil certificada mín. **60.000** ciclos
- **innovadora combinación de sistemas push to open y cierre suave**
- **el espacio necesario para activar el sistema de apertura por presión es de sólo 3,5 mm**
- fácil desmontaje
- permite construir cajones estándar e internos

NL mm		AV mm
300*	PK-L-P20-H45-300	52
350*	PK-L-P20-H45-350	35
400*	PK-L-P20-H45-400	20
450	PK-L-P20-H45-450	4
500	PK-L-P20-H45-500	4
550	PK-L-P20-H45-550	4
600	PK-L-P20-H45-600	4

* Sin extensión completa.

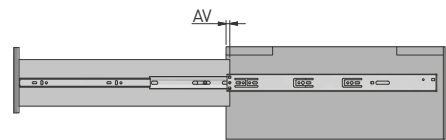

AV = pérdida de extensión

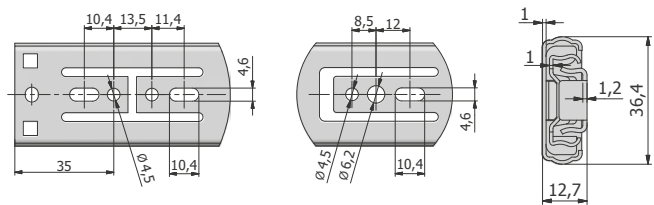

DISTANCIA ENTRE ORIFICIOS DE MONTAJE

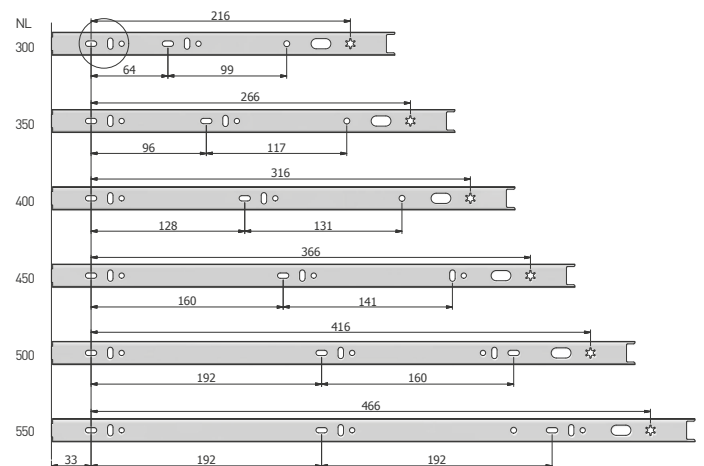
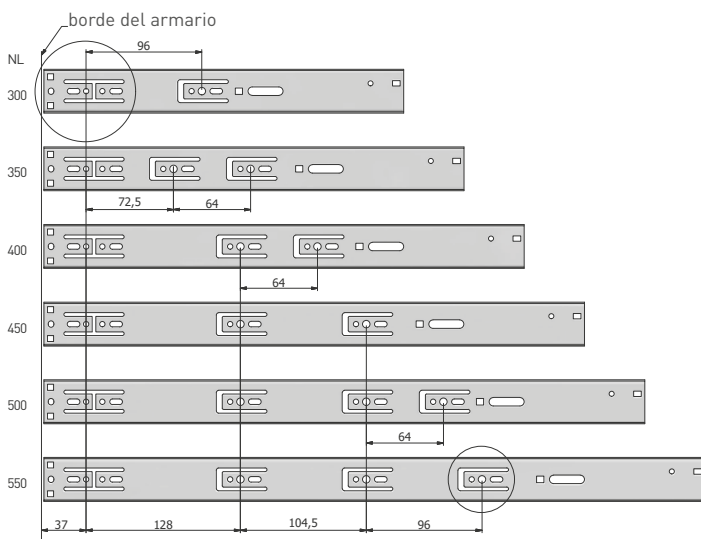

GUÍAS DE **BOLAS**

CIERRE SUAVE



- carga máxima - **25 kg**
- vida útil certificada mín. **60.000** ciclos
- equipado con un sistema de **cierre suave**
- fácil desmontaje
- permite construir cajones estándar e internos
- **extensión completa**

NL mm		AV mm
300	PK-L-H45-300-GX	50
350	PK-L-H45-350-GX	20
400	PK-L-H45-400-GX	-
450	PK-L-H45-450-GX	-
500	PK-L-H45-500-GX	-
550	PK-L-H45-550-GX	-
600	PK-L-H45-600-GX	-

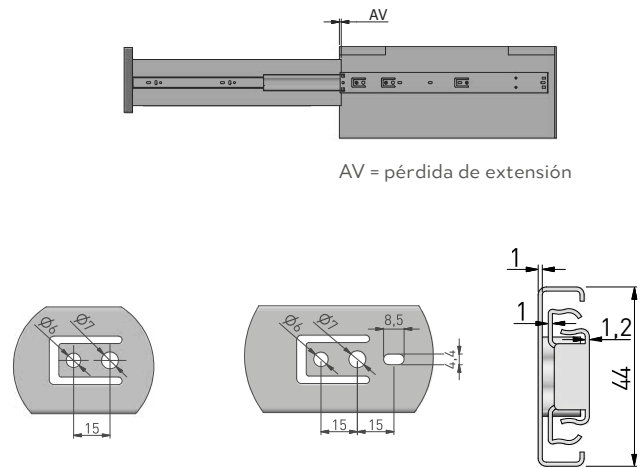

DISTANCIA ENTRE ORIFICIOS DE MONTAJE

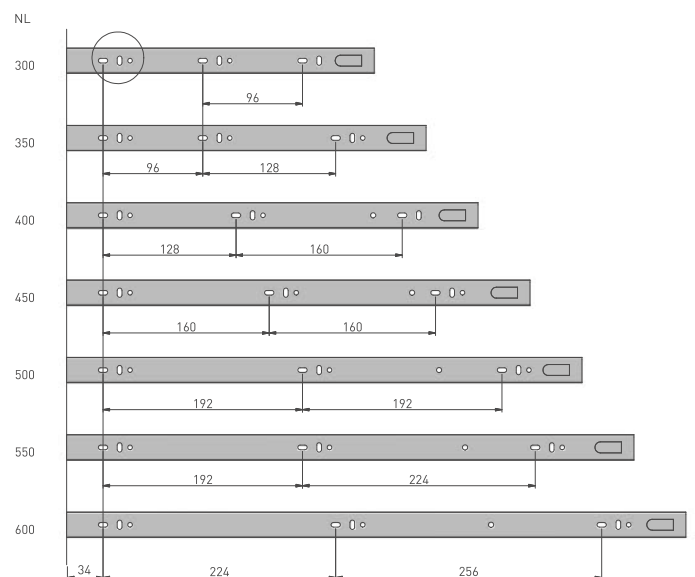
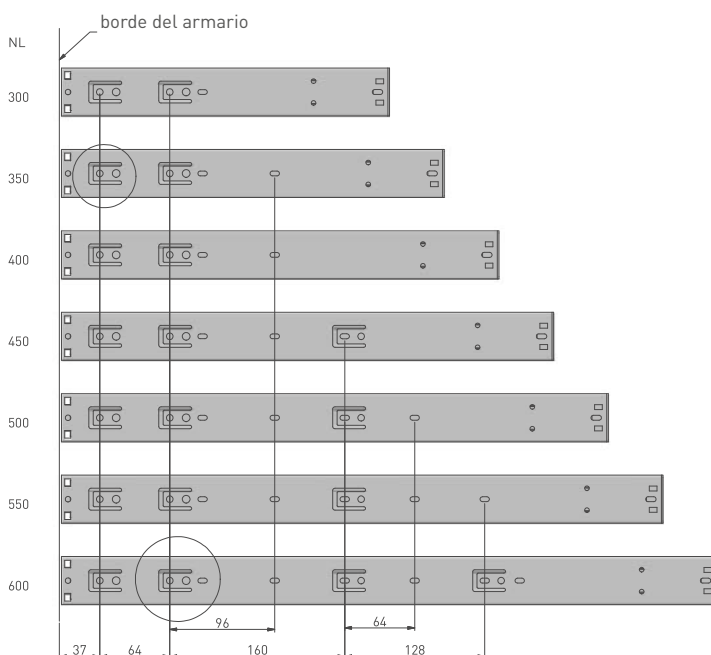

GUÍAS DE **BOLAS**

EMPUJAR PARA ABRIR



CARACTERÍSTICAS DEL PRODUCTO

BÁSICO

- carga máxima - **25 kg**
- vida útil certificada mín. **60.000** ciclos
- Equipado con un sistema mejorado **push to open** para garantizar un funcionamiento fiable.
- fácil desmontaje
- permite construir cajones estándar e internos
- **extensión completa**
- montaje recomendado con estabilizador PB-D-P2OSTAB
- mecanismos de alta calidad

NL mm		AV mm
300	PK-P-H45-300-GX	30
350	PK-P-H45-350-GX	-
400	PK-P-H45-400-GX	-
450	PK-P-H45-450-GX	-
500	PK-P-H45-500-GX	-
550	PK-P-H45-550-GX	-
600	PK-P-H45-600-GX	-

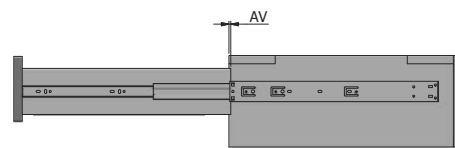

AV = pérdida de extensión

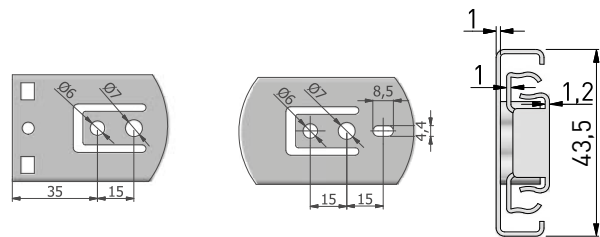

DISTANCIA ENTRE ORIFICIOS DE MONTAJE

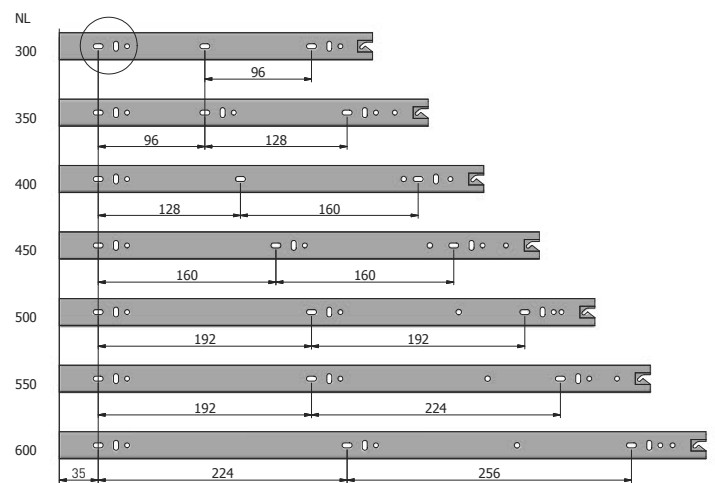
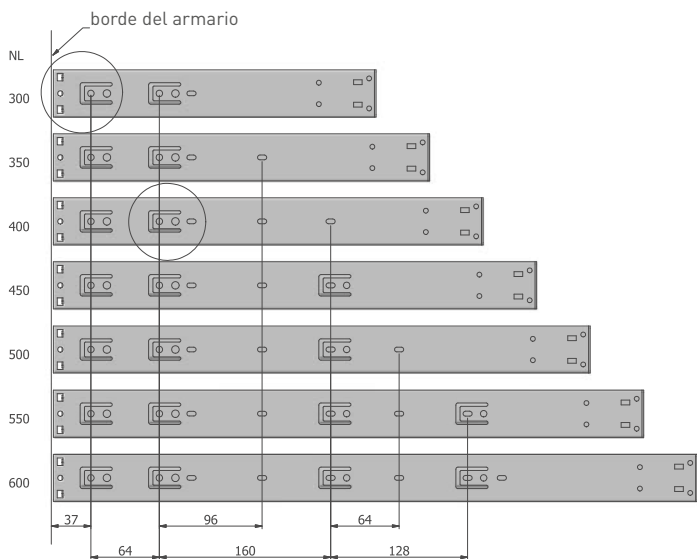

ÉXITO
DE VENTAS

GUÍAS DE BOLAS

ESTÁNDAR



CARACTERÍSTICAS DEL PRODUCTO

PREMIUM

- carga máxima – **35 kg**
- vida útil certificada mín. **60.000** ciclos
- fácil desmontaje
- permite construir cajones estándar e internos
- **extensión completa**

NL mm		AV mm
250	PK-0-H45-250	-
300	PK-0-H45-300	-
350	PK-0-H45-350	-
400	PK-0-H45-400	-
450	PK-0-H45-450	-
500	PK-0-H45-500	-
550	PK-0-H45-550	-
600	PK-0-H45-600	-
650	PK-0-H45-650	-
700	PK-0-H45-700	-
750*	PK-0-H45-750	-

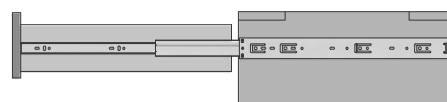

AV = pérdida de extensión

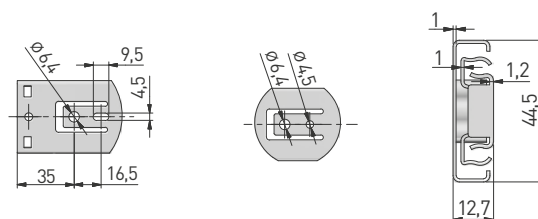

*Producto disponible bajo pedido individual.

DISTANCIA ENTRE ORIFICIOS DE MONTAJE

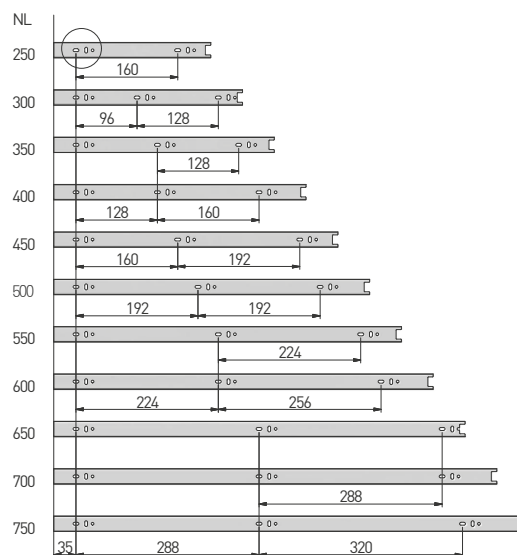
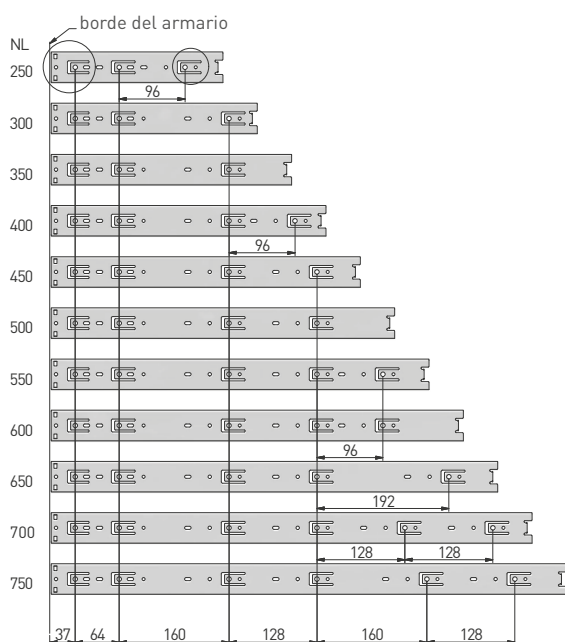

ÉXITO
DE VENTAS

GUÍAS DE **BOLAS**

ESTÁNDAR



CARACTERÍSTICAS DEL PRODUCTO

- permite construir cajones estándar e internos;
- material: acero;
- revestimiento: zincado;
- capacidad de carga de hasta **50 kg**;
- componentes fabricados con materiales de alta calidad con un grosor de 1,2 / 1,2 / 1,5 mm;
- vida útil de **60.000** ciclos confirmada por la certificación SGS;
- extensión completa.

NL mm		AV mm
250	PK-PRO-H45-250	5
300	PK-PRO-H45-300	-
350	PK-PRO-H45-350	-
400	PK-PRO-H45-400	-
450	PK-PRO-H45-450	-
500	PK-PRO-H45-500	-
550	PK-PRO-H45-550	-
600	PK-PRO-H45-600	-
650	PK-PRO-H45-650	-
700	PK-PRO-H45-700	-
750	PK-PRO-H45-750	-

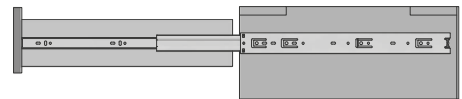

AV = pérdida de extensión

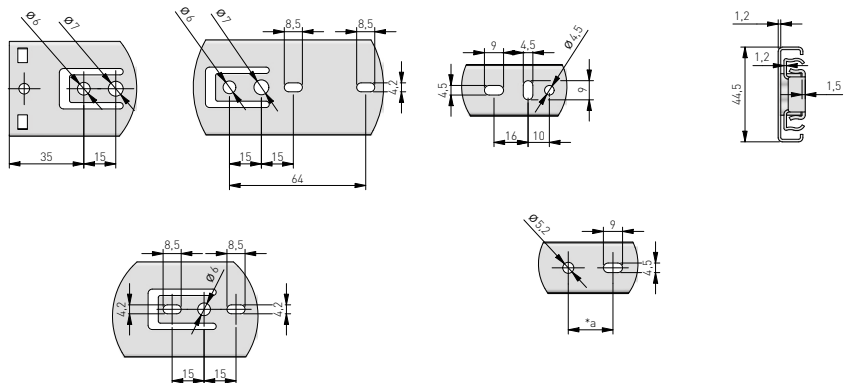

DISTANCIA ENTRE ORIFICIOS DE MONTAJE

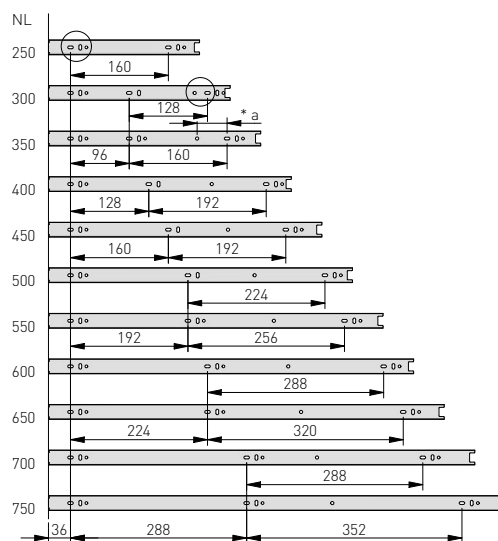
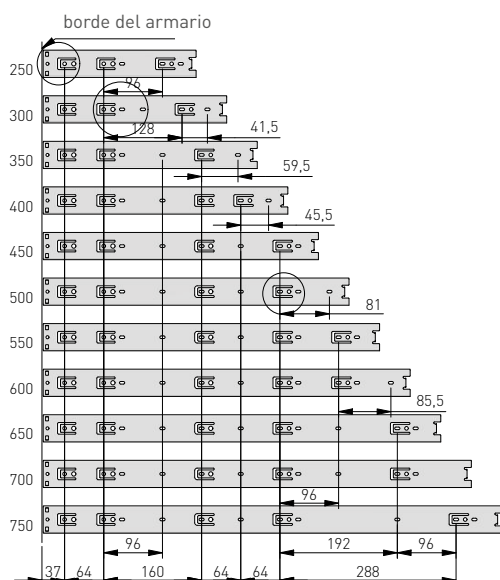

ÉXITO
DE VENTAS

GUÍAS DE **BOLAS**

ESTÁNDAR



CARACTERÍSTICAS DEL PRODUCTO

BÁSICO

- carga máxima – **30 kg**
- vida útil certificada mín. **60.000** ciclos
- fácil desmontaje
- permite construir cajones estándar e internos
- **extensión completa**

NL mm		AV mm
250	PK-0H45250GX	5
300	PK-0H45300GX	-
350	PK-0H45350GX	-
400	PK-0H45400GX	-
450	PK-0H45450GX	-
500	PK-0H45500GX	-
550	PK-0H45550GX	-
600	PK-0H45600GX	-
650	PK-0H45650GX	-
700	PK-0H45700GX	-
750	PK-0H45750GX	-

NL mm		AV mm
250	PK-0H45250HK	5
300	PK-0H45300HK	-
350	PK-0H45350HK	-
400	PK-0H45400HK	-
450	PK-0H45450HK	-
500	PK-0H45500HK	-
550	PK-0H45550HK	-
600	PK-0H45600HK	-
650	PK-0H45650HK	-
700	PK-0H45700HK	-

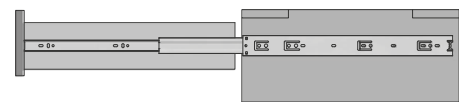

AV = pérdida de extensión

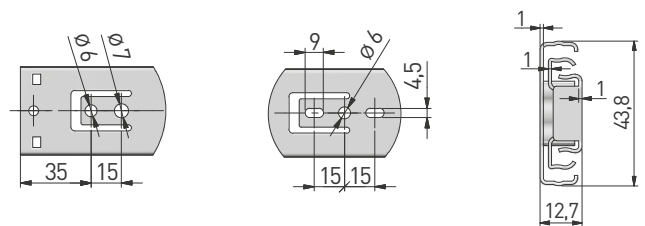

DISTANCIA ENTRE ORIFICIOS DE MONTAJE

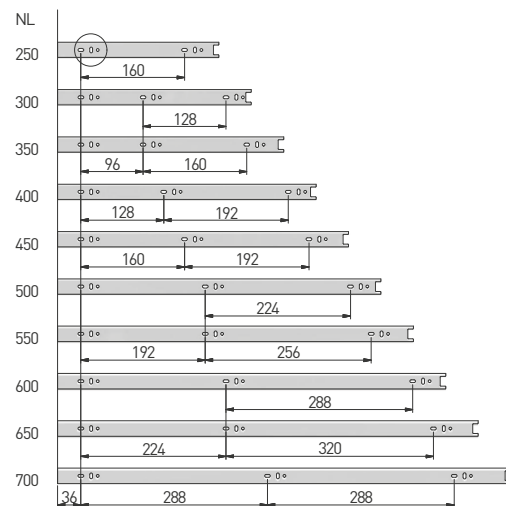
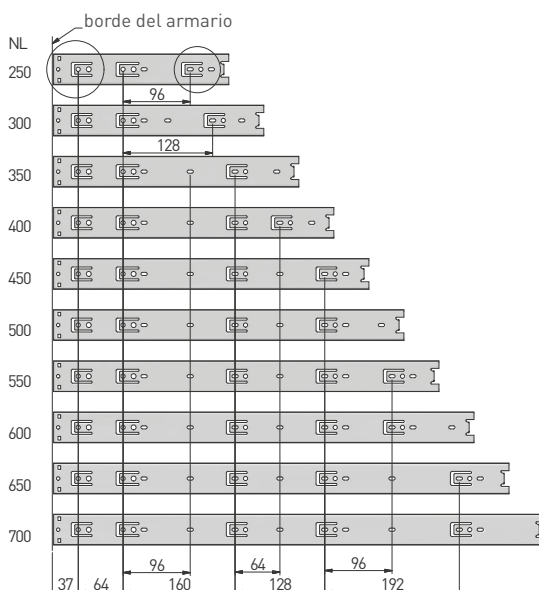

GUÍAS DE **BOLAS**

ESTÁNDAR



CARACTERÍSTICAS DEL PRODUCTO

- capacidad de carga máxima certificada de **100 kg**
- fácil desmontaje
- permite construir cajones interiores y estándar
- **extensión completa**

NL mm		AV mm
300	PK-0-H53-300	-
350	PK-0-H53-350	-
400	PK-0-H53-400	-
450	PK-0-H53-450	-
500	PK-0-H53-500	-
550	PK-0-H53-550	-
600	PK-0-H53-600	-
650	PK-0-H53-650	-
700	PK-0-H53-700	-

NL mm		AV mm
750	PK-0-H53-750	-
800	PK-0-H53-800	-
850	PK-0-H53-850	-
900	PK-0-H53-900	-
950	PK-0-H53-950	-
1000	PK-0-H53-1000	-
1050	PK-0-H53-1050	-
1100	PK-0-H53-1100	-

DISTANCIA ENTRE ORIFICIOS DE MONTAJE

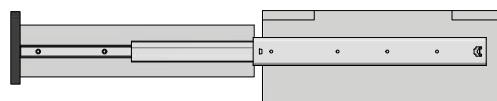

AV = pérdida de extensión

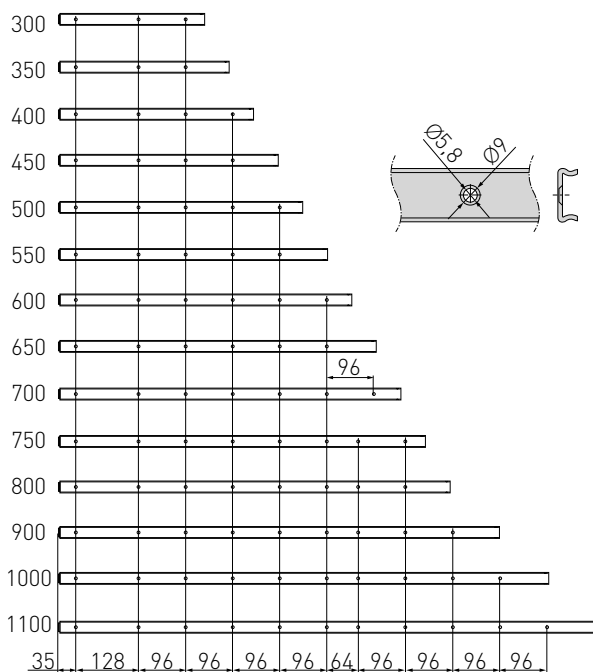
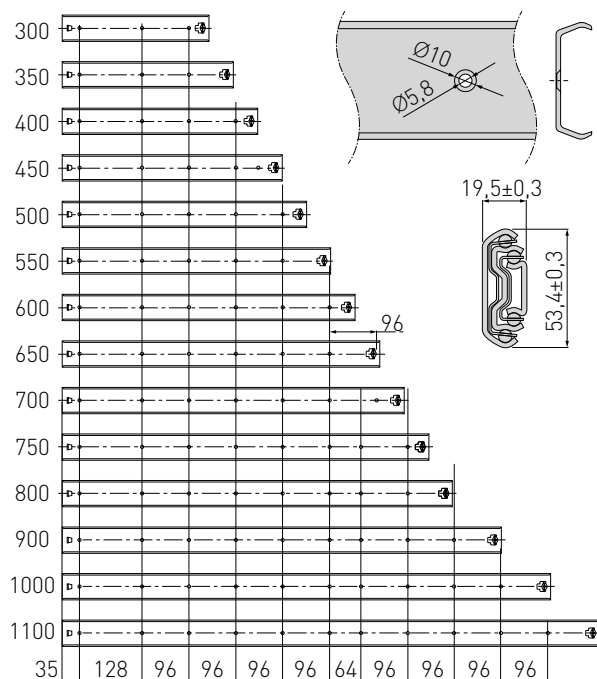

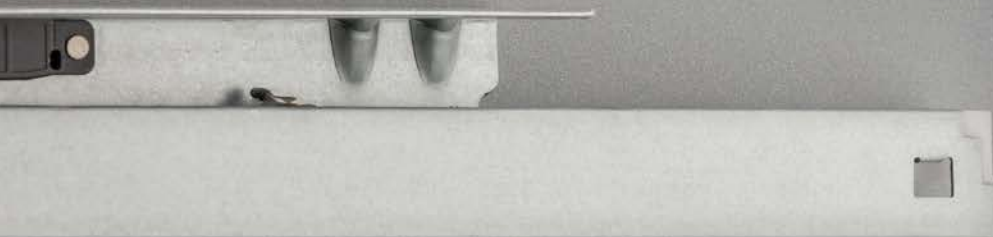
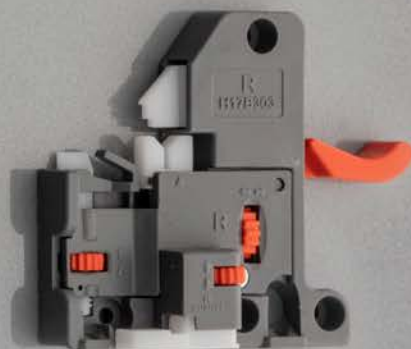

GUÍAS DE MONTAJE INFERIOR

Las guías de montaje inferior de la gama GTV están equipadas con un mecanismo de cierre suave, y push to open dos en uno. Según el tipo, puedes elegir entre una guía de extensión total o parcial. Pueden montarse de dos formas: sobre embragues para facilitar el ajuste frontal y sobre pasadores estabilizadores. Las

guías de montaje inferior proporcionan mucha más estabilidad que otras guías para muebles. La ventaja de este tipo de guías es que no son visibles cuando se extrae el cajón (están montadas debajo), lo que da un aspecto estéticamente agradable a todo el mueble y aumenta su valor percibido.

Uso recomendado:

- muebles de cocina
- comodas
- muebles TV
- muebles de baño

	longitud (mm)	carga (kg)	extensión	grosor máx. del tablero	push to open	cierre suave	instalación
Modern Slide PRO Soft Move	450 - 500	35	completa	19	✓	✓	empujador con embrague
Modern Slide PRO	300 - 550	35	completa	19	-	✓	
Modern Slide PRO Push to open	250 - 600	35	completa	19	✓	-	
Modern Slide Push to open	250 - 600	25	completa	16	✓	-	
Modern Slide (GCHX)	300 - 550	25	parcial	19	-	✓	
OSHX	250 - 600	35	completa	16	-	✓	
Guía Modern Slide 3D	300 - 550	30	completa	19	-	✓	
G10HX	300 - 550	25	parcial	16	-	✓	superpuesto

GUÍAS DE MONTAJE INFERIOR

CIERRE SUAVE / EMPUJAR PARA ABRIR



CARACTERÍSTICAS DEL PRODUCTO

NOVEDAD

- innovador sistema **2en1** de apertura **push to open** y cierre suave;
- Capacidad de carga de hasta **35 kg**;
- uso universal para cajones con paredes laterales de material de 16-19 mm de grosor;
- **extensión completa**;
- sincronización garantiza la máxima cultura operativa;
- Ajuste **3D**

NL mm		AV mm
450	PB-2IN1-3D0SHX18-450-PRO	-
500	PB-2IN1-3D0SHX18-500-PRO	-
-	PB-2IN1-MOTION	-
-	PB-2IN1-SYNCHROPRO-520-600	520-600
-	PB-2IN1-SYNCHROPRO-600-820	600-820
-	PB-2IN1-SYNCHROPRO-820-1000	820-1000

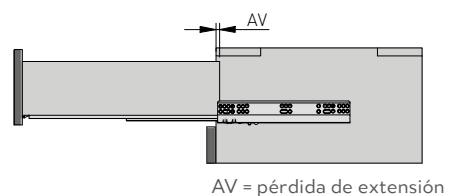

DISTANCIA ENTRE ORIFICIOS DE MONTAJE

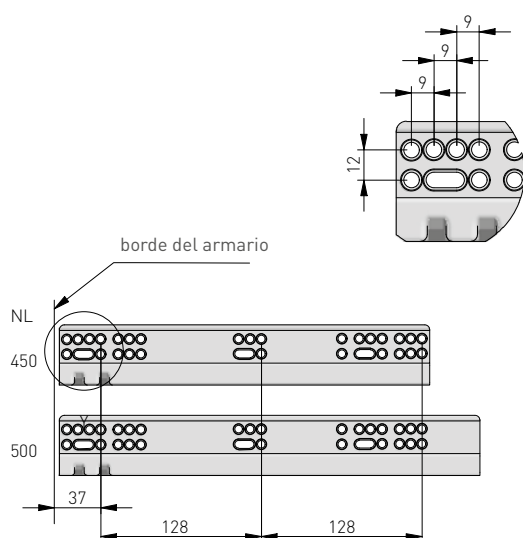

GUÍAS DE MONTAJE INFERIOR

CIERRE SUAVE



CARACTERÍSTICAS DEL PRODUCTO

- Capacidad de carga de hasta **35 kg**;
- durabilidad del producto confirmada por la certificación SGS;
- uso universal para cajones con paredes laterales de material de 16 - 19 mm de grosor;
- vida útil certificada mín. **60.000** ciclos
- **extensión completa**;
- **cierre silencioso**;
- sincronización del funcionamiento de los elementos de guía;
- Ajuste **3D**.

NL mm		AV mm
300	PB-3D0SHX18-300-PRO	30
350	PB-3D0SHX18-350-PRO	30
400	PB-3D0SHX18-400-PRO	30
450	PB-3D0SHX18-450-PRO	30
500	PB-3D0SHX18-500-PRO	30
550	PB-3D0SHX18-550-PRO	30

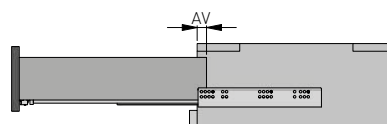

AV = pérdida de extensión

DISTANCIA ENTRE ORIFICIOS DE MONTAJE

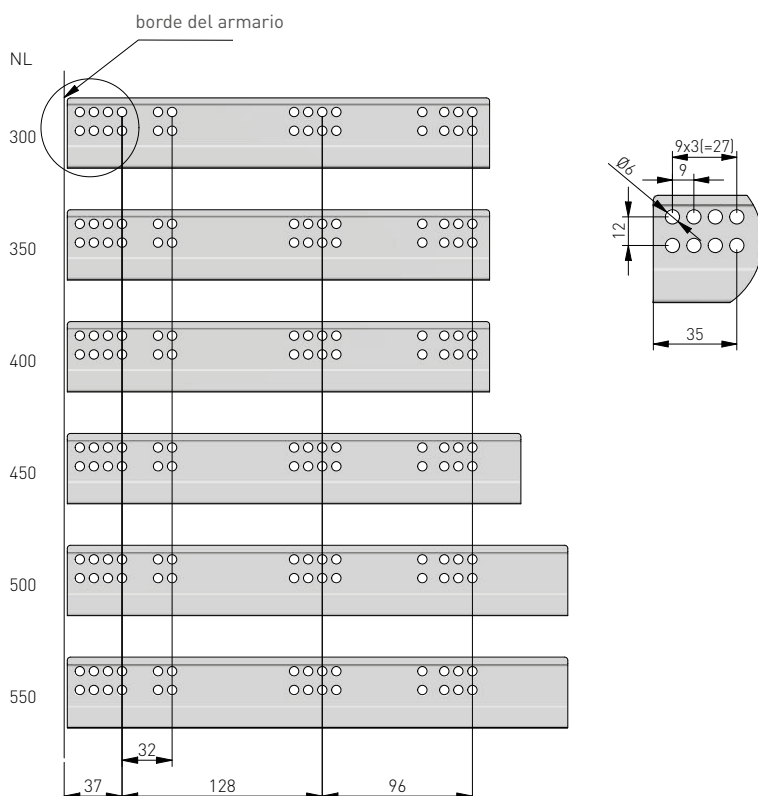

ÉXITO
DE VENTAS

GUÍAS DE MONTAJE INFERIOR

CIERRE SUAVE



CARACTERÍSTICAS DEL PRODUCTO

PREMIUM

- carga máxima - **30 kg**
- diseñado para un grosor de panel de hasta **19 mm**
- Ajuste **3D**
- vida útil certificada mín. **60.000** ciclos
- equipado con un sistema de **cierre suave**
- permite la construcción de cajones estándar e internos
- **extensión completa**

NL mm		AV mm
300	PB-3D0SHX18-300-H	16
350	PB-3D0SHX18-350-H	16
400	PB-3D0SHX18-400-H	16
450	PB-3D0SHX18-450-H	16
500	PB-3D0SHX18-500-H	16
550	PB-3D0SHX18-550-H	16

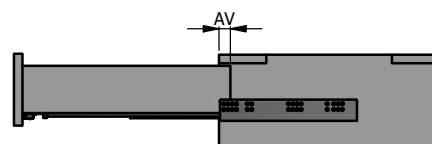

AV = pérdida de extensión

ROZSTAW OTWORÓW MONTAŻOWYCH

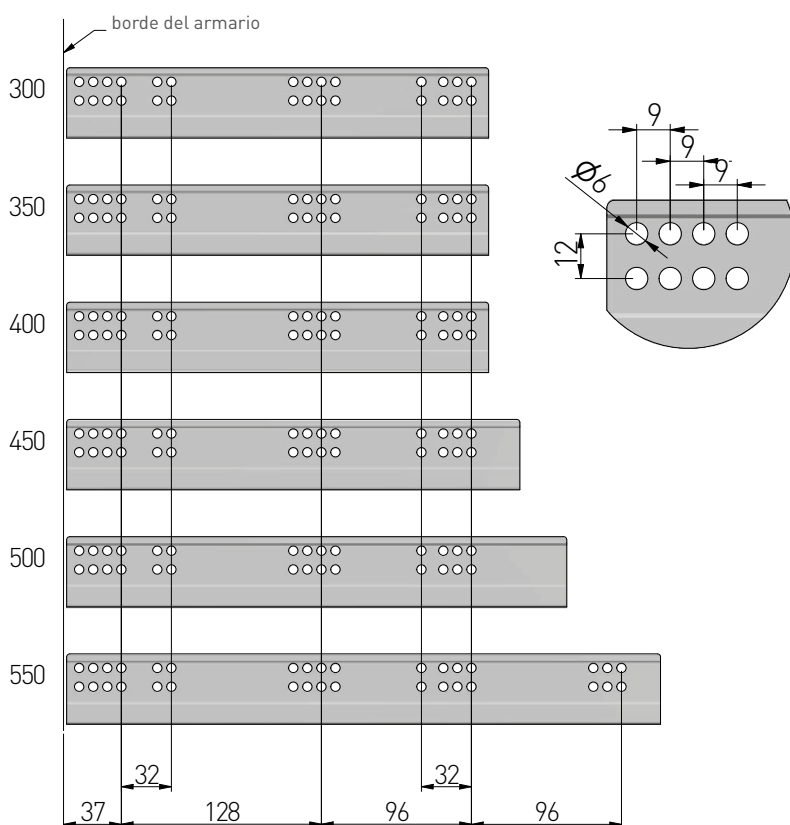

GUÍAS DE MONTAJE INFERIOR

CIERRE SUAVE



CARACTERÍSTICAS DEL PRODUCTO

- carga máxima - **35 kg**
- Concebido para tableros de **16 mm** de grosor
- ajuste vertical de 0 - 3 mm
- vida útil certificada mín. **60.000** ciclos
- equipado con un sistema de **cierre suave**
- permite construir cajones estándar e internos
- **extensión completa**

NL mm		AV mm
250	PB-0SHX-250-A	16
270	PB-0SHX-270-A	16
300	PB-0SHX-300-A	16
350	PB-0SHX-350-A	16
400	PB-0SHX-400-A	16
450	PB-0SHX-450-A	16
500	PB-0SHX-500-A	16
550	PB-0SHX-550-A	16
600	PB-0SHX-600-A	16

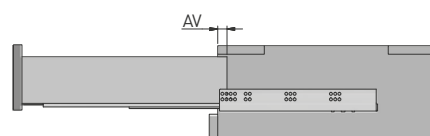

AV = pérdida de extensión

DISTANCIA ENTRE ORIFICIOS DE MONTAJE

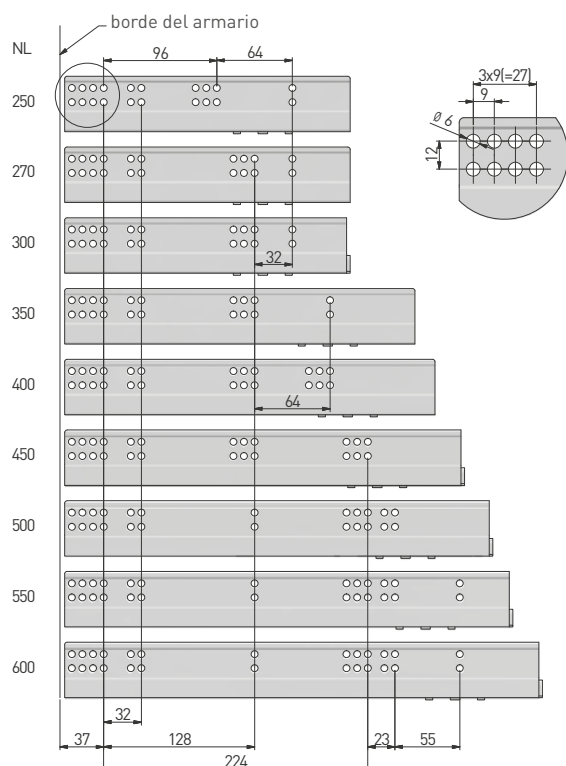

GUÍAS DE MONTAJE INFERIOR

CIERRE SUAVE



CARACTERÍSTICAS DEL PRODUCTO

- Capacidad de carga de hasta **25 kg**;
- vida útil probada y certificada de **60.000** ciclos;
- uso universal para cajones con paredes laterales de material de **16 - 19 mm** de grosor;
- **cierre silencioso**;
- montaje deslizante;
- ajuste vertical de 0 - 3 mm.

NL mm		AV mm
300	PB-GCHX18-300-H	88,5
350	PB-GCHX18-350-H	88,5
400	PB-GCHX18-400-H	118,5
450	PB-GCHX18-450-H	118,5
500	PB-GCHX18-500-H	118,5
550	PB-GCHX18-550-H	138,5

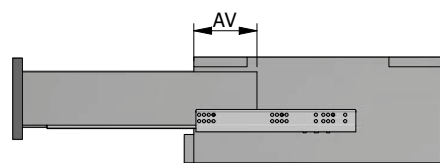

AV = pérdida de extensión

DISTANCIA ENTRE ORIFICIOS DE MONTAJE

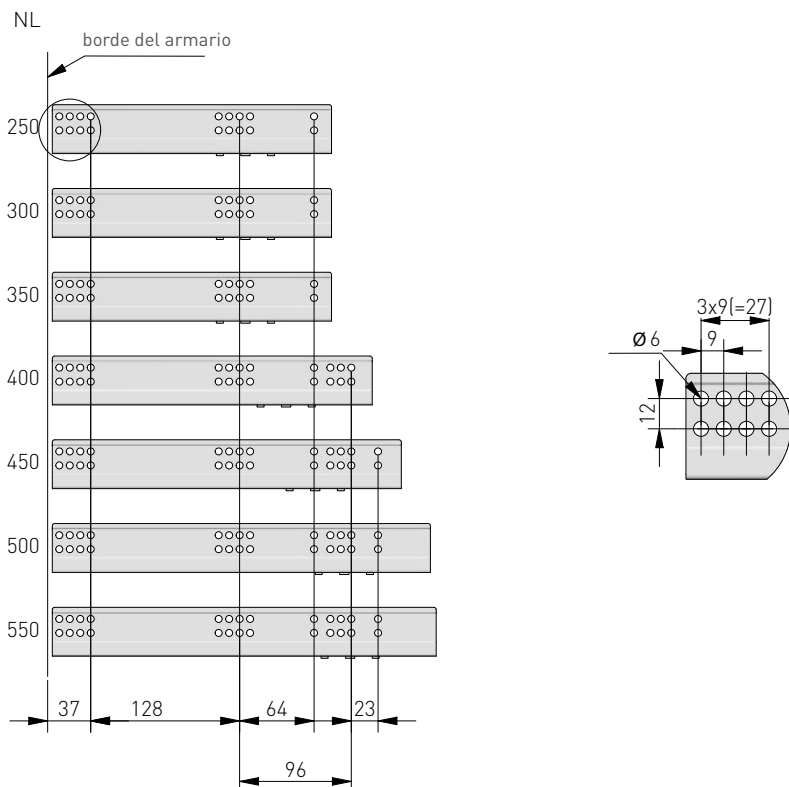

GUÍAS DE MONTAJE INFERIOR

CIERRE SUAVE



- carga máxima - **25 kg**
- Concebido para tableros de 16 mm de grosor
- ajuste vertical de 0 - 4 mm
- vida útil certificada mín. **60.000** ciclos
- equipado con un sistema de **cierre suave**
- montaje superpuesto
- permite construir cajones estándar e internos
- **extensión completa**

NL mm		AV mm
300	PB-G10HX-300-H	83
350	PB-G10HX-350-H	83
400	PB-G10HX-400-H	111
450	PB-G10HX-450-H	111
500	PB-G10HX-500-H	111
550	PB-G10HX-550-H	111

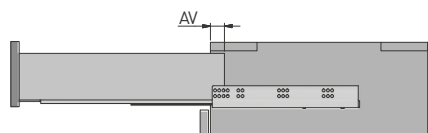

AV = pérdida de extensión

DISTANCIA ENTRE ORIFICIOS DE MONTAJE

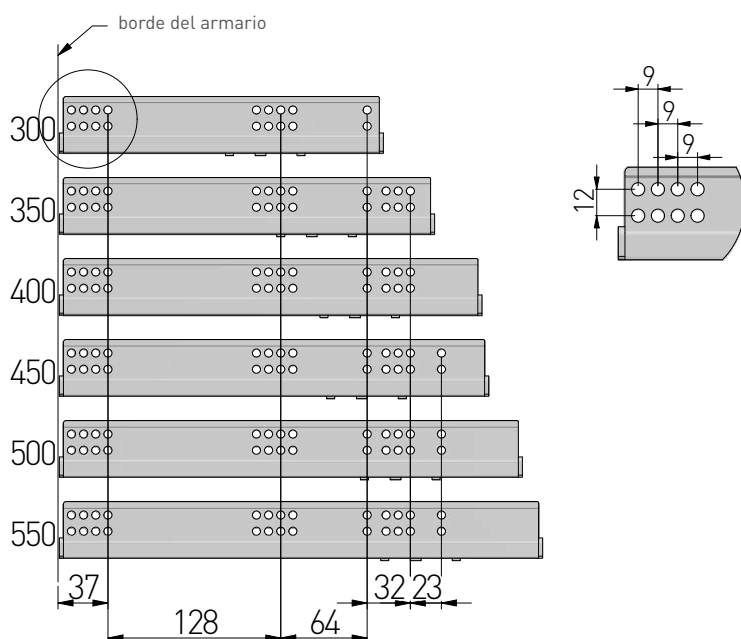

GUÍAS DE MONTAJE INFERIOR

EMPUJAR PARA ABRIR



CARACTERÍSTICAS DEL PRODUCTO

- para tableros de **16 - 19 mm**;
- Ajuste **3D**;
- el uso de la sincronización de apertura garantiza la máxima calidad de funcionamiento en toda la anchura frontal
- **push to open**;
- **clase superior.**

DISTANCIA ENTRE ORIFICIOS DE MONTAJE

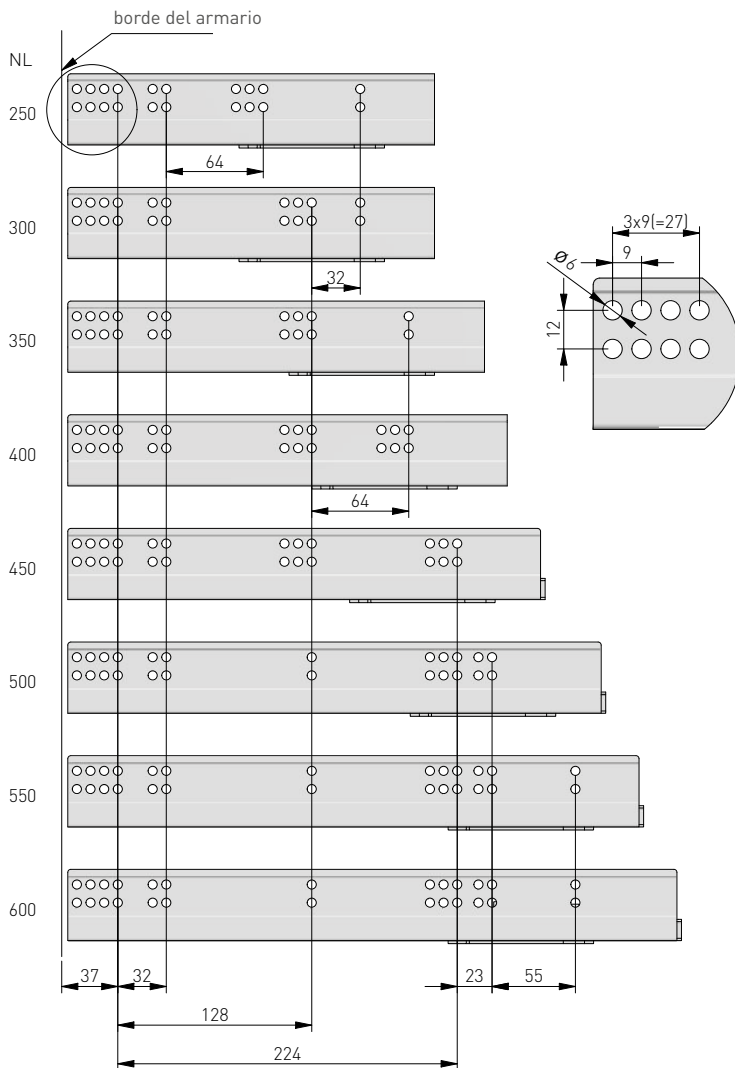

NL mm		AV mm
250	PB-3D0FP018-250-PRO	5
300	PB-3D0FP018-300-PRO	-
350	PB-3D0FP018-350-PRO	-
400	PB-3D0FP018-400-PRO	-
450	PB-3D0FP018-450-PRO	-
500	PB-3D0FP018-500-PRO	-
550	PB-3D0FP018-550-PRO	-
600	PB-3D0FP018-600-PRO	-
1100	PB-SYNCHROP20-PRO	-
-	PB-SYNCHROP20-PRO-MOC	-

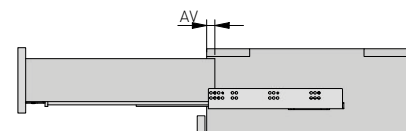

AV = pérdida de extensión

GUÍAS DE MONTAJE INFERIOR

EMPUJAR PARA ABRIR

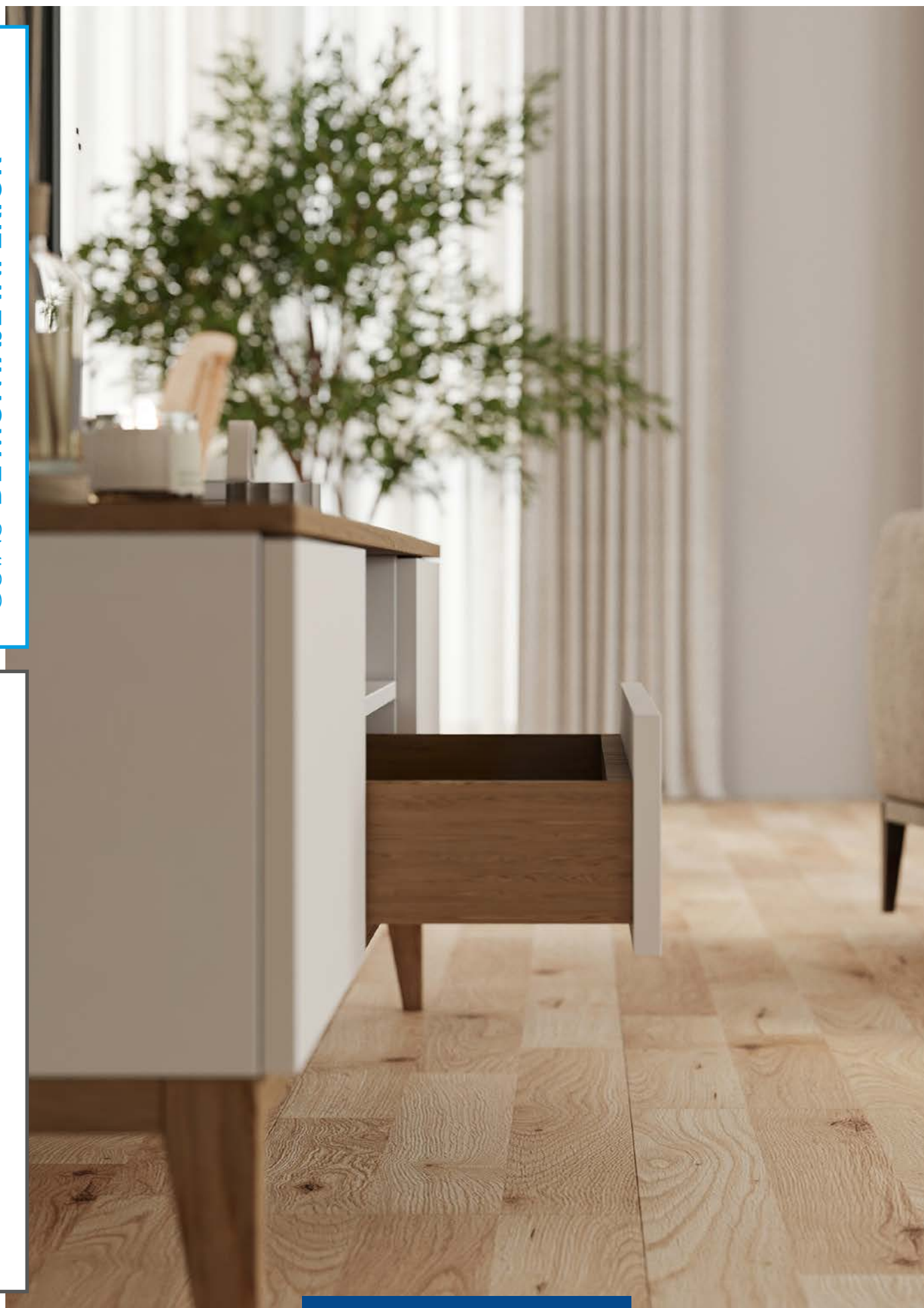

CARACTERÍSTICAS DEL PRODUCTO

- Capacidad de carga de hasta **25 kg**;
- vida útil probada y certificada de **60.000** ciclos;
- uso universal para cajones con paredes laterales de material de **16 - 19 mm** de grosor;
- **extensión completa**;
- **push to open**;
- Ajuste **3D**;
- Puede utilizarse el estabilizador PB-D-P2OSTAB.

NL mm		AV mm
250	PB-0FPO18-250	26
300	PB-0FPO18-300	
350	PB-0FPO18-350	
400	PB-0FPO18-400	
450	PB-0FPO18-450	
500	PB-0FPO18-500	
550	PB-0FPO18-550	
600	PB-0FPO18-600	

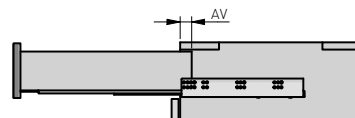

AV = pérdida de extensión

DISTANCIA ENTRE ORIFICIOS DE MONTAJE

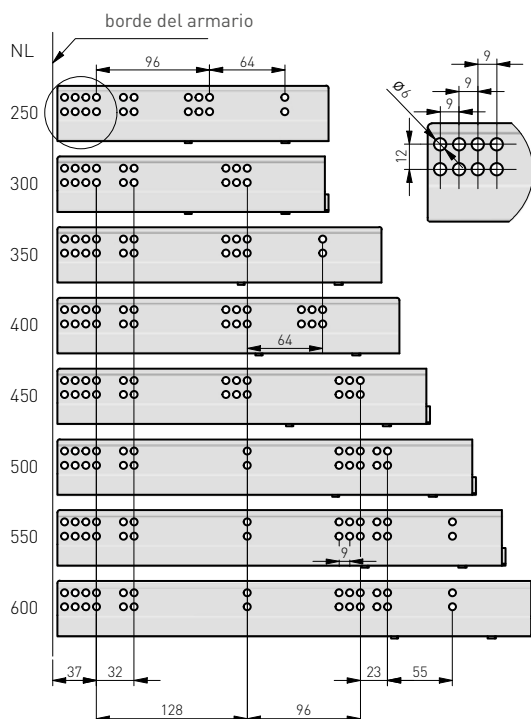



Gracias por tomar el tiempo de leer nuestro folleto sobre las guías de cajones GTV.

Como fabricante líder de soluciones de mobiliario, estamos orgullosos de nuestra gama que combina innovación, calidad y durabilidad.

Las guías de cajones GTV no son sólo soluciones tecnológicas, sino también la expresión de nuestra pasión por crear productos que hagan la vida más eficiente y proporcionen la máxima comodidad a los usuarios. Nuestras guías se caracterizan por su fiabilidad y durabilidad, lo que las convierte en la opción ideal para fabricantes de muebles, carpinteros y usuarios finales.

Estamos seguros de que nuestra amplia gama de productos satisfaga tus expectativas. Si tienes alguna duda, necesitas información adicional o asistencia técnica, nuestro equipo de expertos está a tu disposición.

Gracias por la confianza que has depositado en nosotros al elegir las guías de cajones GTV.

GTV

ul. Przejazdowa 21
05-800 Pruszków
Poland

 +48 22 44 47 272

 +48 22 44 47 366
+48 22 44 47 331



 +48 22 44 47 391

 +48 22 44 47 379



 +420 591 160 091

 +48 22 4447 523

 +375 291 504 626
+48 22 4447 529

 +48 22 4447 216
 +48 22 4447 586

 +48 22 4447 525

 +48 22 4447 301
 +48 22 4447 586

 тел: 8-495-640 15 88

 GTV Croatia d.o.o
Roberta Frangeša Mihanovića 9
10110 Zagreb
+ 385 1798 8089

 GTV Czech Distribution s.r.o.
CTPark Ostrava, Na Rovince 879
720 00 Ostrava-Hrabová
Česká republika
+420 727 800 362
+420 725 715 142

 GTV España Herrajes e Iluminación,
S.L., Avenida Aragón 30, Planta 8
46021 Valencia (España)
+ 34 961 134 441
+ 48 22 444 73 77

fax: +48 22 444 75 01
e-mail: info@gtv.com.pl
www.gtv.com.pl

