

GTV



PROWADNICE

Funkcjonalność i komfort
użytkowania szuflad.

gtv.com.pl



SOFT CLOSING



PUSH TO OPEN



PUSH TO OPEN + SOFT CLOSE

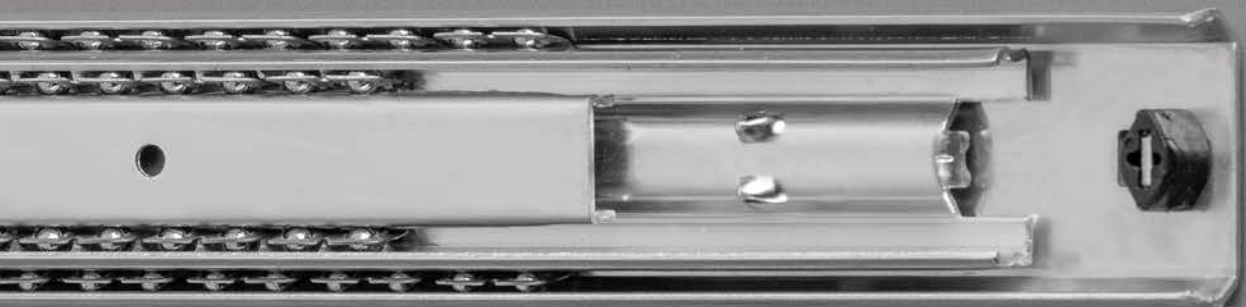

STANDARD

PROWADNICE KULKOWE

Prowadnice stanowią podporę szuflady, wpływając na funkcjonalność i komfort użytkownika. Szeroki wybór tej grupy asortymentowej pozwala na dobór prowadnicy odpowiedniej do Twoich potrzeb i wiele możliwości aranżacyjnych. Prowadnice kulkowe składają się z dwóch lub trzech segmentów łożyskowanych kulowo. Grupa ta dostępna jest w różnych wariantach wysokości nominalnej, grubości materiału, udźwigu jak również mechanizmów

zintegrowanych. W ofercie GTV dostępne są prowadnice kulkowe w wielu opcjach: z pełnym lub częściowym wysuwem, z systemem cichego domyku lub bez niego. Posiadamy również prowadnice kulkowe typu push-to-open **z system soft close i push-to-open w jednym**. Dopuszczalny udźwig prowadnic kulkowych GTV wynosi od 20 do 100 kg

Polecane zastosowanie:

- szafy
- garderoby
- meble biurowe
- meble warsztatowe

	dlugość (mm)	obciążenie (kg)	wysuw	cichy domyk	push to open
Versalite PLUS+	250 - 600	40	pełny	✓	-
Versalite PRO	300 - 600	30		✓	✓
Versalite Light	300 - 600	25		✓	-
H45 Push to open	300 - 600	25		-	✓
H45 PRESTIGE	250 - 700	35		-	-
H45 PRO	250 - 750	50		-	-
H45	250 - 700	30		-	-
H53	250 - 1200	100		-	-

Prowadnica Versalite PLUS+

NEW

PROWADNICE **KULKOWE**

SOFT CLOSE

GTV VERSALITE PLUS+

GTV VERSALITE PLUS+

- swobodny dostęp do całej zawartości szuflady dzięki **pełnemu wysuwowi** w długościach już od 300 do 600 mm
- płynny ruch i delikatne domknięcie szuflady, realizowane przez **nowy model mechanizmu soft close**
- trwałość i niezawodność sprawdzona w certyfikowanym laboratorium SGS
- prowadnice zaprojektowano tak, aby wytrzymały cykl otwierania i zamykania do **80 000** razy przy udźwigu do **40 kg**
- efektywna wytrzymałość zapewniona dzięki **nowej klasie 3 kulowych łożysk** oraz wykorzystaniu najwyższej jakości materiału

NL mm		AV mm
250	PK-L-H45-250-B	52
300	PK-L-H45-300-B	4
350	PK-L-H45-350-B	-
400	PK-L-H45-400-B	-
450	PK-L-H45-450-B	-
500	PK-L-H45-500-B	-
550	PK-L-H45-550-B	-
600	PK-L-H45-600-B	-

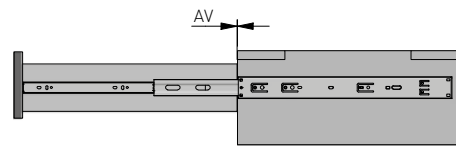

AV = strata wysuwu

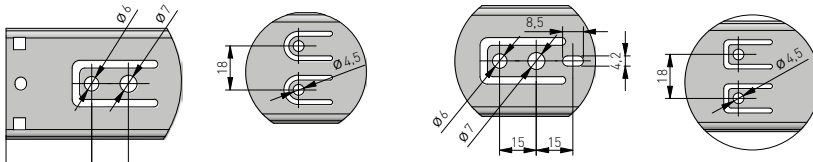

ROZSTAW OTWORÓW MONTAŻOWYCH

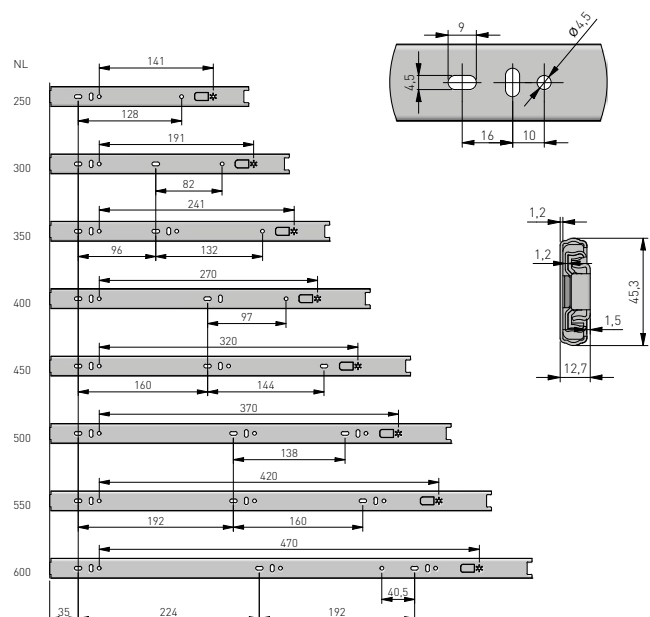
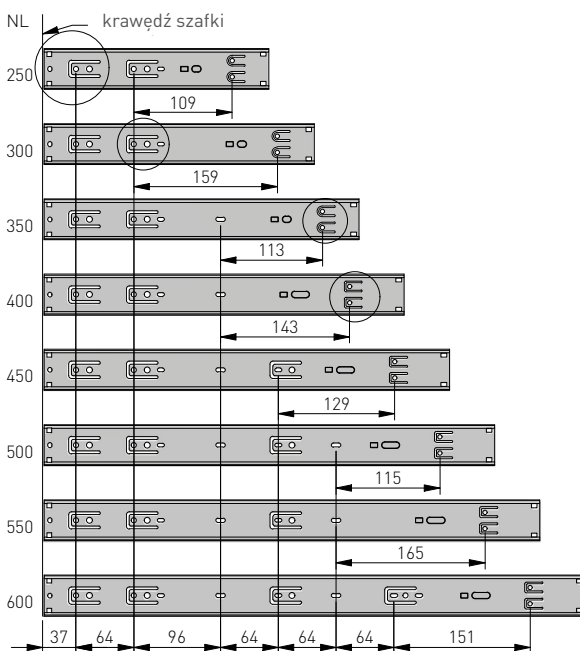

Prowadnica Versalite Pro

PROWADNICE **KULKOWE**

SOFT CLOSE / PUSH TO OPEN

GTV VERSALITE
PRO



- max obciążenie - **30 kg**
- certyfikowana żywotność min. **60 000 cykli**
- **innowacyjne połączenie systemów push to open i soft closing**
- **szczelina potrzebna do aktywacji systemu push to open wynosi zaledwie 3,5 mm**
- łatwy demontaż
- umożliwia budowanie szuflad standardowych i wewnętrznych

NL mm		AV mm
300*	PK-L-P20-H45-300	52
350*	PK-L-P20-H45-350	35
400*	PK-L-P20-H45-400	20
450	PK-L-P20-H45-450	4
500	PK-L-P20-H45-500	4
550	PK-L-P20-H45-550	4
600	PK-L-P20-H45-600	4

* Brak pełnego wysuwu.

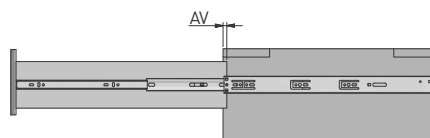

AV = strata wysuwu

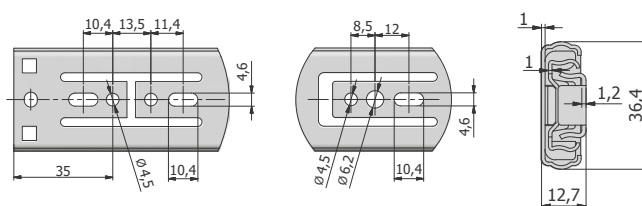

ROZSTAW OTWORÓW MONTAŻOWYCH

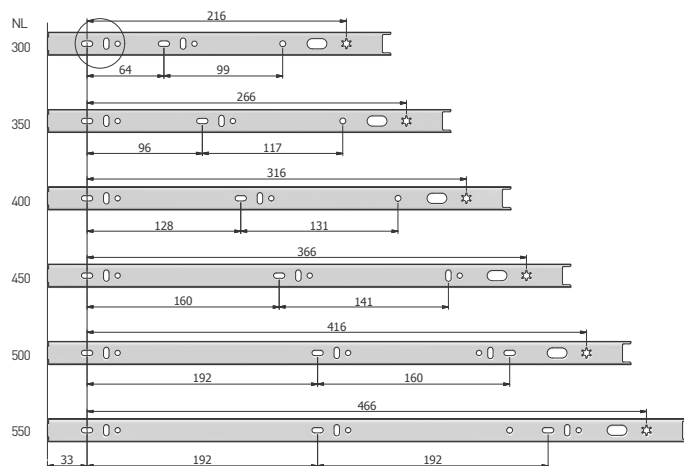
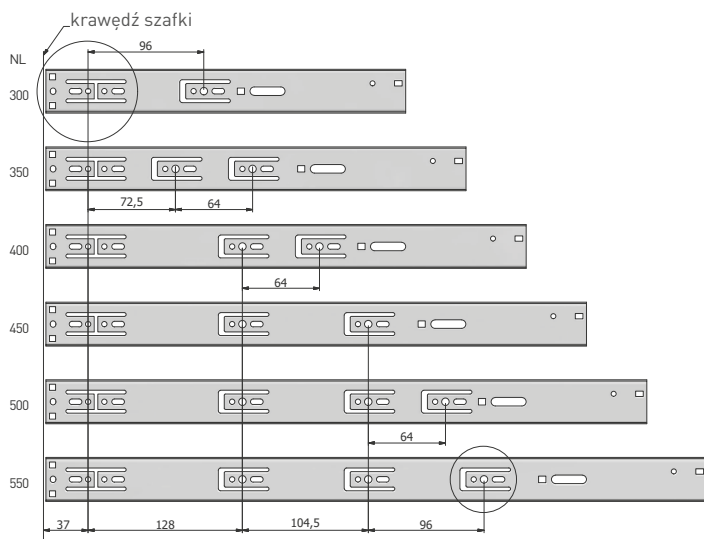

Prowadnica Versalite Light

PROWADNICE **KULKOWE**

SOFT CLOSE



- max obciążenie - **25 kg**
- certyfikowana żywotność min. **60 000 cykli**
- wyposażona w system **soft closing**
- łatwy demontaż
- umożliwia budowanie szuflad standardowych i wewnętrznych
- **pełny wysuw**

NL mm		AV mm
300	PK-L-H45-300-GX	50
350	PK-L-H45-350-GX	20
400	PK-L-H45-400-GX	-
450	PK-L-H45-450-GX	-
500	PK-L-H45-500-GX	-
550	PK-L-H45-550-GX	-
600	PK-L-H45-600-GX	-

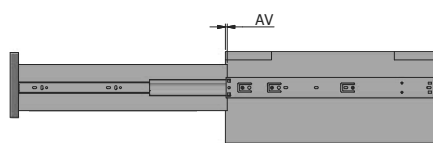

AV = strata wysuwu

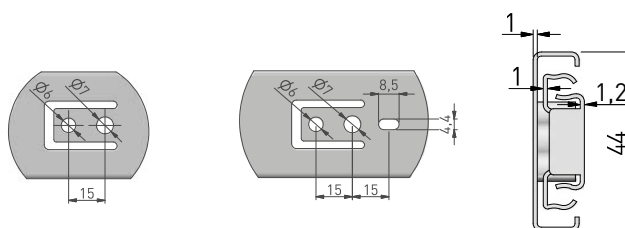

ROZSTAW OTWORÓW MONTAŻOWYCH

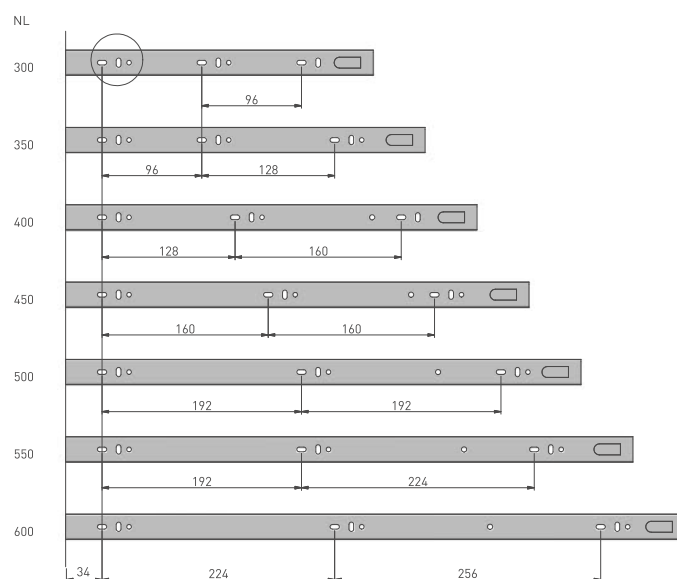
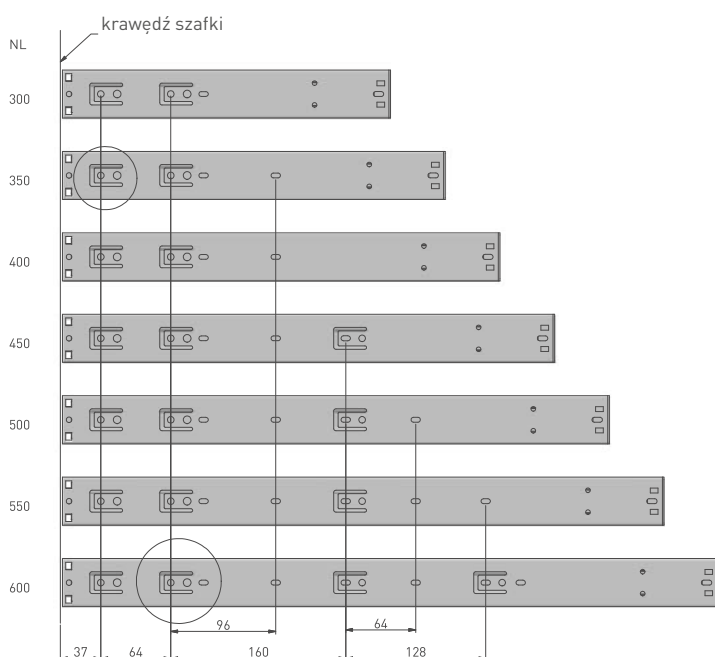

Prowadnica H45 Push to open

PROWADNICE **KULKOWE**

PUSH TO OPEN



- max obciążenie - **25 kg**
- certyfikowana żywotność min. **60 000 cykli**
- wyposażona w ulepszony system **push to open** gwarantujący niezawodną pracę
- łatwy demontaż
- umożliwia budowanie szuflad standardowych i wewnętrznych
- **pełny wysuw**
- montaż zalecany wraz ze stabilizatorem PB-D-P2OSTAB
- wysokiej jakości mechanizmy

NL mm		AV mm
300	PK-P-H45-300-GX	30
350	PK-P-H45-350-GX	-
400	PK-P-H45-400-GX	-
450	PK-P-H45-450-GX	-
500	PK-P-H45-500-GX	-
550	PK-P-H45-550-GX	-
600	PK-P-H45-600-GX	-

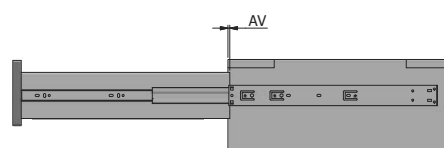

AV = strata wysuwu

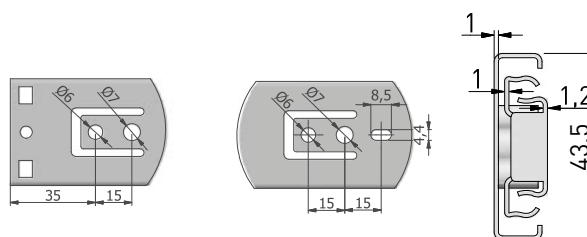

ROZSTAW OTWORÓW MONTAŻOWYCH

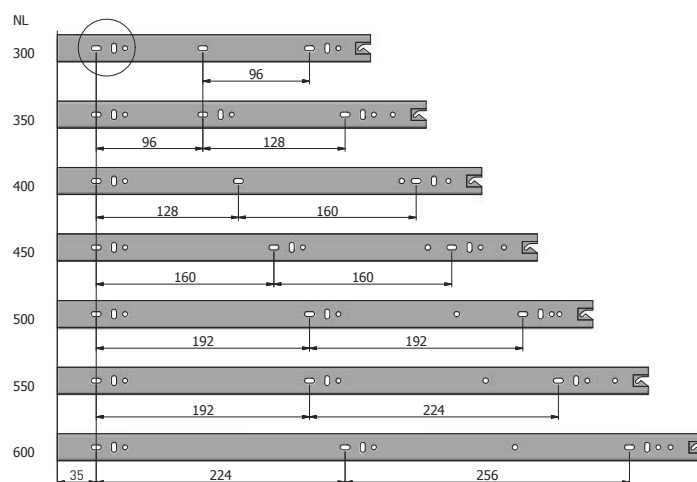
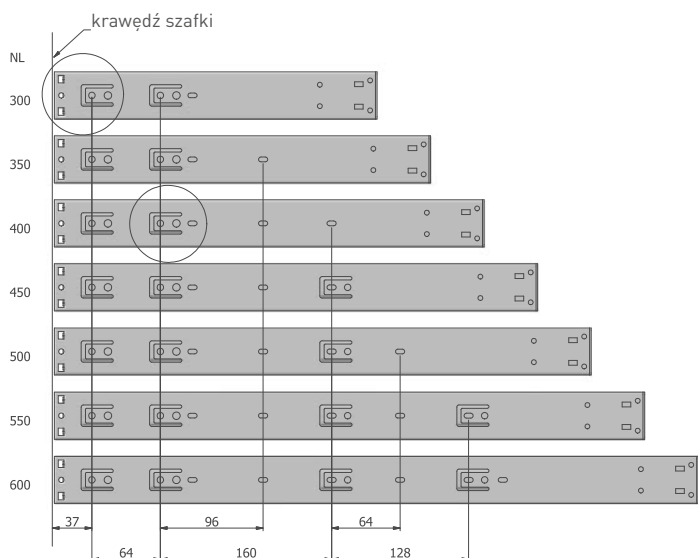

Prowadnica H45 PRESTIGE

HIT
SPRZEDAŻY

PROWADNICE **KULKOWE**

STANDARD



- max obciążenie - **35 kg**
- certyfikowana żywotność min. **60 000 cykli**
- łatwy demontaż
- umożliwia budowanie szuflad standardowych i wewnętrznych
- **pełny wysuw**

NL mm		AV mm
250	PK-0-H45-250	-
300	PK-0-H45-300	-
350	PK-0-H45-350	-
400	PK-0-H45-400	-
450	PK-0-H45-450	-
500	PK-0-H45-500	-
550	PK-0-H45-550	-
600	PK-0-H45-600	-
650	PK-0-H45-650	-
700	PK-0-H45-700	-
750*	PK-0-H45-750	-

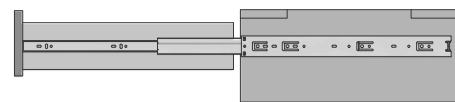

AV = strata wysuwu

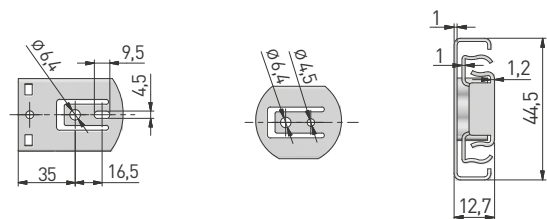

* Produkt dostępny na indywidualne zamówienie.

ROZSTAW OTWORÓW MONTAŻOWYCH

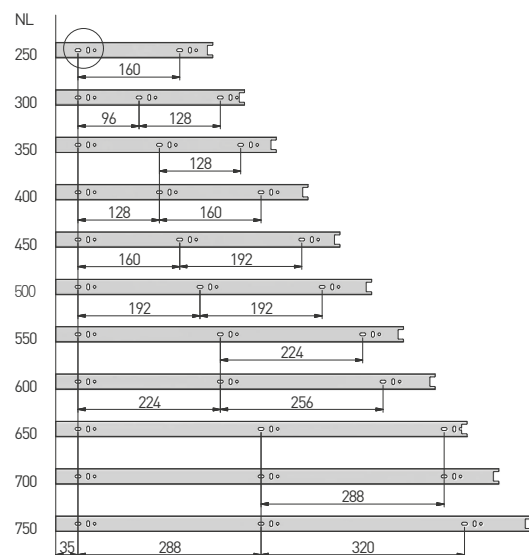
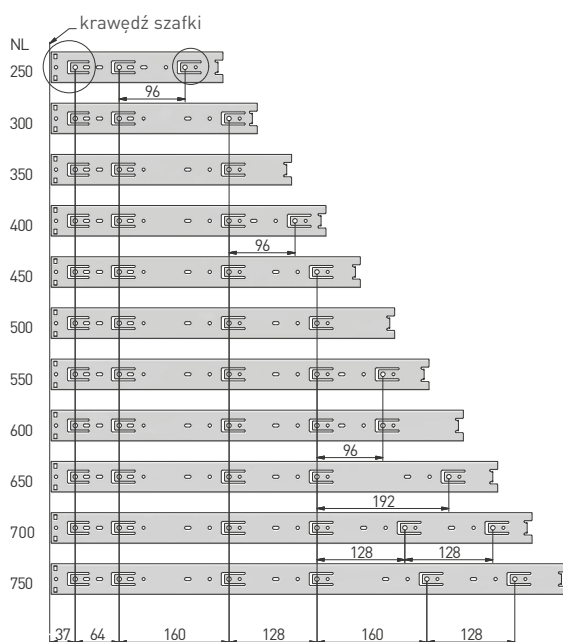

HIT
SPRZEDAŻY

PROWADNICE **KULKOWE**

STANDARD



CECHY PRODUKTU

- umożliwia budowanie szuflad standardowych i wewnętrznych;
- materiał: stal;
- pokrycie: ocynk;
- obciążenie do **50 kg**;
- elementy wykonane z wysokiej jakości materiałów o grubości 1,2 / 1,2 / 1,5 mm;
- żywotność **60000** cykli potwierdzona certyfikatem SGS;
- **pełny wysuw.**

NL mm		AV mm
250	PK-PRO-H45-250	5
300	PK-PRO-H45-300	-
350	PK-PRO-H45-350	-
400	PK-PRO-H45-400	-
450	PK-PRO-H45-450	-
500	PK-PRO-H45-500	-
550	PK-PRO-H45-550	-
600	PK-PRO-H45-600	-
650	PK-PRO-H45-650	-
700	PK-PRO-H45-700	-
750	PK-PRO-H45-750	-

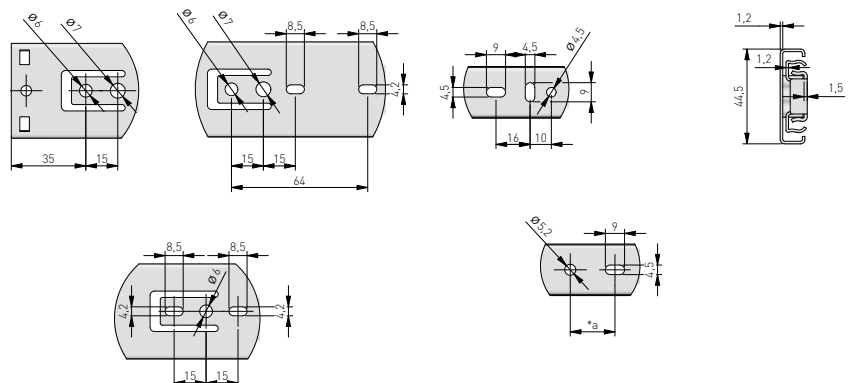
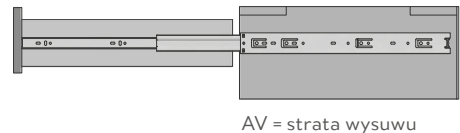

ROZSTAW OTWORÓW MONTAŻOWYCH

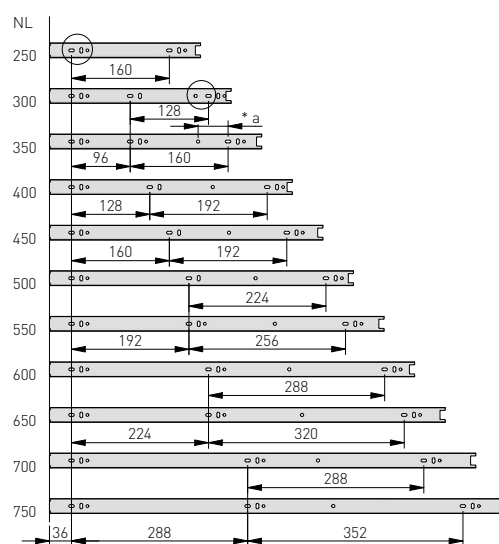
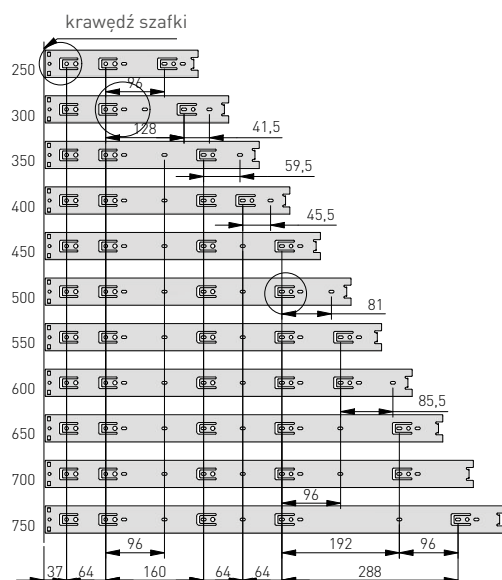

Prowadnica H45

HIT
SPRZEDAŻY

PROWADNICE **KULKOWE**

STANDARD



- max obciążenie - **30 kg**
- certyfikowana żywotność min. **60 000 cykli**
- łatwy demontaż
- umożliwia budowanie szuflad standardowych i wewnętrznych
- **pełny wysuw**

NL mm		AV mm
250	PK-0H45250GX	5
300	PK-0H45300GX	-
350	PK-0H45350GX	-
400	PK-0H45400GX	-
450	PK-0H45450GX	-
500	PK-0H45500GX	-
550	PK-0H45550GX	-
600	PK-0H45600GX	-
650	PK-0H45650GX	-
700	PK-0H45700GX	-
750	PK-0H45750GX	-

NL mm		AV mm
250	PK-0H45250HK	5
300	PK-0H45300HK	-
350	PK-0H45350HK	-
400	PK-0H45400HK	-
450	PK-0H45450HK	-
500	PK-0H45500HK	-
550	PK-0H45550HK	-
600	PK-0H45600HK	-
650	PK-0H45650HK	-
700	PK-0H45700HK	-

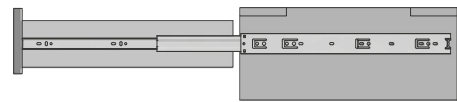

AV = strata wysuwu

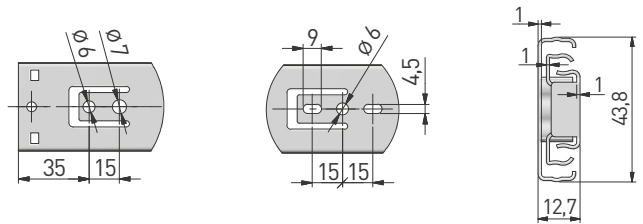

ROZSTAW OTWORÓW MONTAŻOWYCH

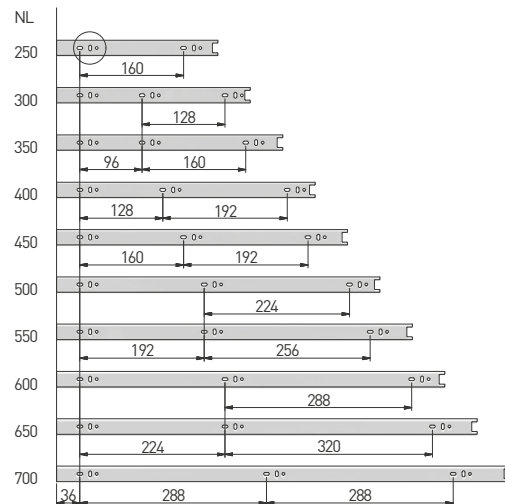
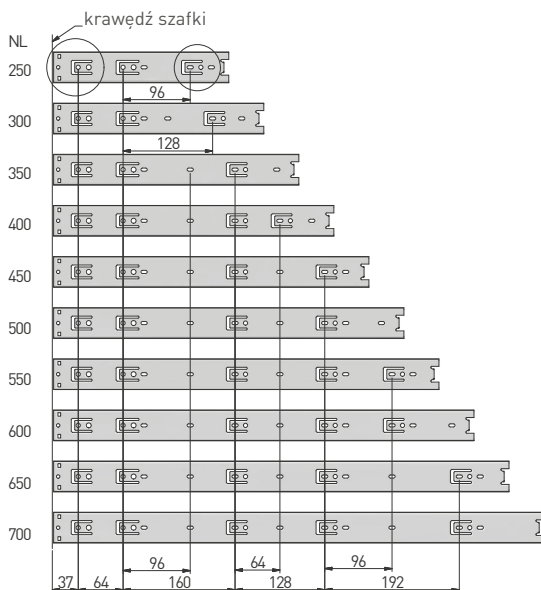

Prowadnica H53

PROWADNICE **KULKOWE**

STANDARD



CECHY PRODUKTU

- maksymalny udźwig **100 kg** potwierdzony certyfikatem
- łatwy demontaż
- umożliwia budowanie szuflad wewnętrznych i standardowych
- **pełny wysuw**

NL mm		AV mm
300	PK-0-H53-300	-
350	PK-0-H53-350	-
400	PK-0-H53-400	-
450	PK-0-H53-450	-
500	PK-0-H53-500	-
550	PK-0-H53-550	-
600	PK-0-H53-600	-
650	PK-0-H53-650	-
700	PK-0-H53-700	-

NL mm		AV mm
750	PK-0-H53-750	-
800	PK-0-H53-800	-
850	PK-0-H53-850	-
900	PK-0-H53-900	-
950	PK-0-H53-950	-
1000	PK-0-H53-1000	-
1050	PK-0-H53-1050	-
1100	PK-0-H53-1100	-

ROZSTAW OTWORÓW MONTAŻOWYCH

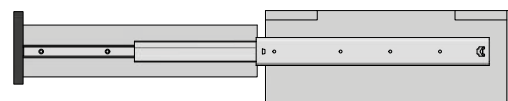

AV = strata wysuwu

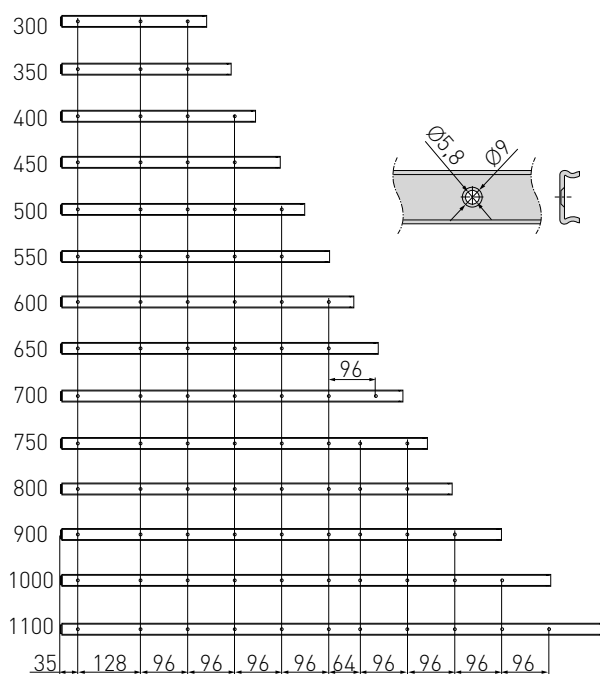
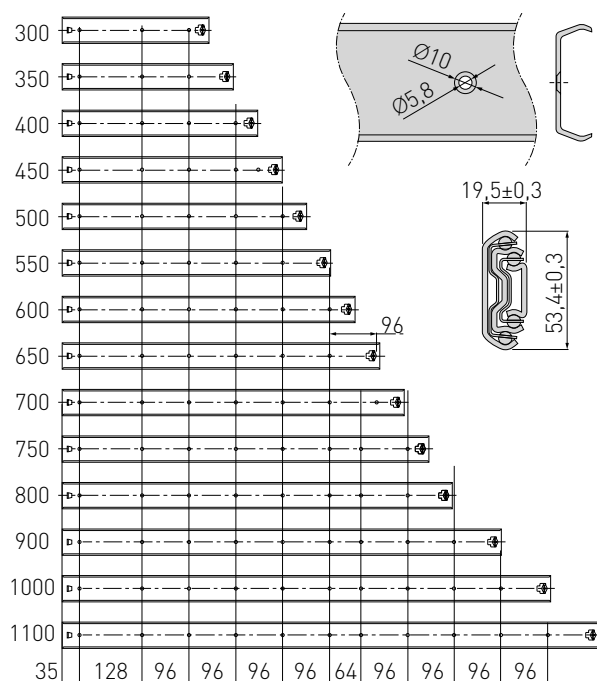

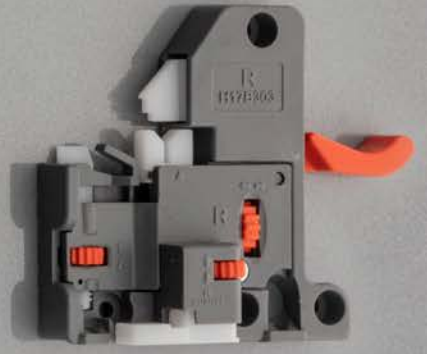

PROWADNICE DOLNEGO MONTAŻU

Prowadnice dolnego montażu z oferty GTV wyposażone są w system soft close, push to open oraz mechanizm dwa w jednym - push to open i soft-close. W zależności od typu masz możliwość wyboru prowadnicy z pełnym lub niepełnym wysuwem. Mogą być montowane na dwa sposoby: na sprzęgłach ułatwiających regulację frontu i na pinach stabilizujących.

Prowadnice dolnego montażu zapewniają dużo większą stabilność niż pozostałe prowadnice meblowe. Zaletą tego typu prowadnic jest to, że nie są widoczne po wysunięciu szuflady (są zamontowane pod spodem), co przekłada się na estetyczny wygląd całego mebla i wzrost postrzeganej jego wartości.

Polecane zastosowanie:

- meble kuchenne
- komody
- szafki RTV
- szafki łazienkowe

	długość (mm)	obciążenie (kg)	wysuw	max. grubość płyty	push to open	cichy domyk	montaż
Modern Slide PRO Soft Move	450 - 500	35	pełny	19	✓	✓	nasuwany ze sprzęgłem
Modern Slide PRO	300 - 550	35	pełny	19	-	✓	
Modern Slide PRO Push to open	250 - 600	35	pełny	19	✓	-	
Modern Slide Push to open	250 - 600	25	pełny	16	✓	-	
Modern Slide (GCHX)	300 - 550	25	niepełny	19	-	✓	
OSHX	250 - 600	35	pełny	16	-	✓	
Prowadnica Modern Slide 3D	300 - 550	30	pełny	19	-	✓	
G10HX	300 - 550	25	niepełny	16	-	✓	nakładany

Prowadnica Modern Slide PRO Soft Move

PROWADNICE DOLNEGO MONTAŻU

SOFT CLOSE / PUSH TO OPEN



- innowacyjny system 2w1 push to open & soft close;
- obciążenie do **35 kg**;
- uniwersalne zastosowanie do szuflad o ścianach bocznych wykonanych z materiału o grubości **16 - 19 mm**;
- **pełny wysuw**;
- synchronizacja zapewnia najwyższą kulturę pracy;
- regulacja **3D**

NL mm		AV mm
450	PB-2IN1-3D0SHX18-450-PRO	-
500	PB-2IN1-3D0SHX18-500-PRO	-
-	PB-2IN1-MOTION	-
-	PB-2IN1-SYNCHROPRO-520-600	520-600
-	PB-2IN1-SYNCHROPRO-600-820	600-820
-	PB-2IN1-SYNCHROPRO-820-1000	820-1000

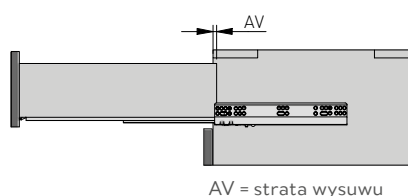

ROZSTAW OTWORÓW MONTAŻOWYCH

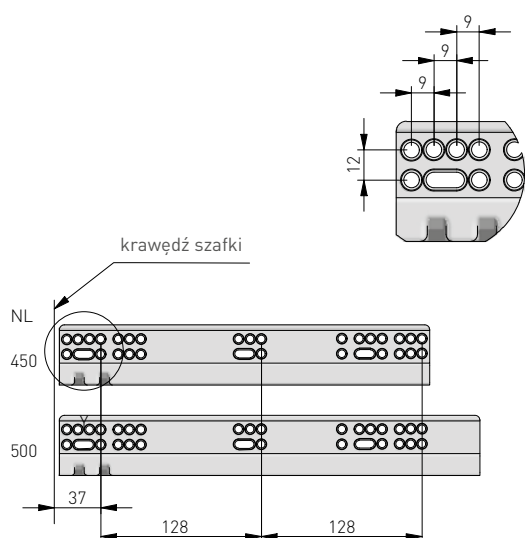

Prowadnica Modern Slide PRO

PROWADNICE DOLNEGO MONTAŻU

SOFT CLOSE



CECHY PRODUKTU

- obciążenie do **35 kg**;
- trwałość produktu potwierdzona **certyfikatem SGS**;
- uniwersalne zastosowanie do szuflad o ścianach bocznych wykonanych z materiału o grubości **16 - 19 mm**;
- certyfikowana żywotność min. 60 000 cykli
- **pełny wysuw**;
- **cichy domyk**;
- synchronizacja pracy elementów prowadnicy;
- regulacja **3D**.

NL mm		AV mm
300	PB-3D0SHX18-300-PRO	30
350	PB-3D0SHX18-350-PRO	30
400	PB-3D0SHX18-400-PRO	30
450	PB-3D0SHX18-450-PRO	30
500	PB-3D0SHX18-500-PRO	30
550	PB-3D0SHX18-550-PRO	30

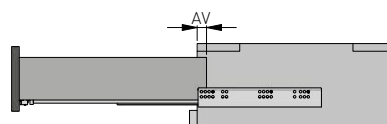

AV = strata wysuwu

ROZSTAW OTWORÓW MONTAŻOWYCH

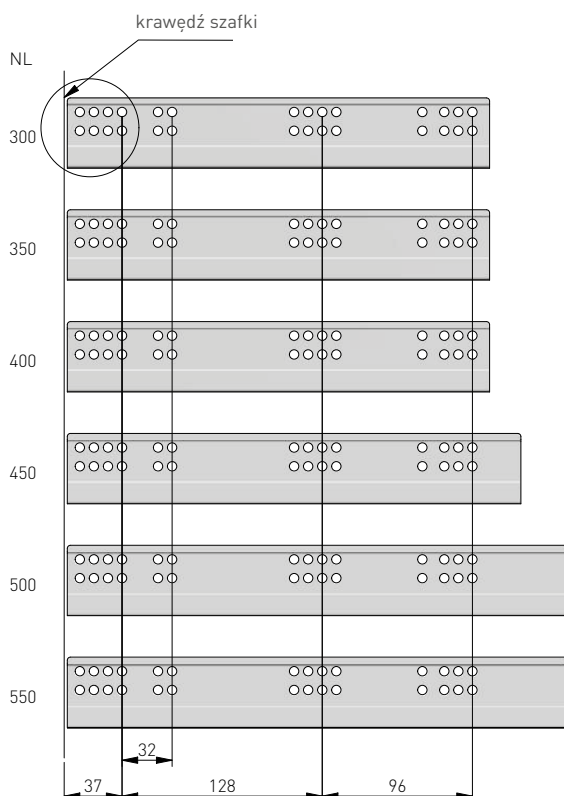

Prowadnica Modern Slide 3D

HIT
SPRZEDAŻY

PROWADNICE DOLNEGO MONTAŻU

SOFT CLOSE



- max obciążenie - **30 kg**
- przeznaczona do płyty o grubości max **19 mm**
- **regulacja 3D**
- certyfikowana żywotność min. 60 000 cykli
- wyposażona w system **soft close**
- umożliwia budowanie szuflad standardowych i wewnętrznych
- **pełny wysuw**

NL mm		AV mm
300	PB-3D0SHX18-300-H	16
350	PB-3D0SHX18-350-H	16
400	PB-3D0SHX18-400-H	16
450	PB-3D0SHX18-450-H	16
500	PB-3D0SHX18-500-H	16
550	PB-3D0SHX18-550-H	16

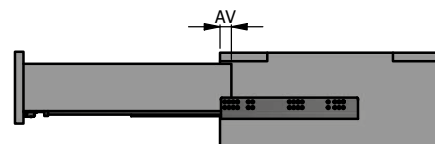

AV = strata wysuwu

ROZSTAW OTWORÓW MONTAŻOWYCH

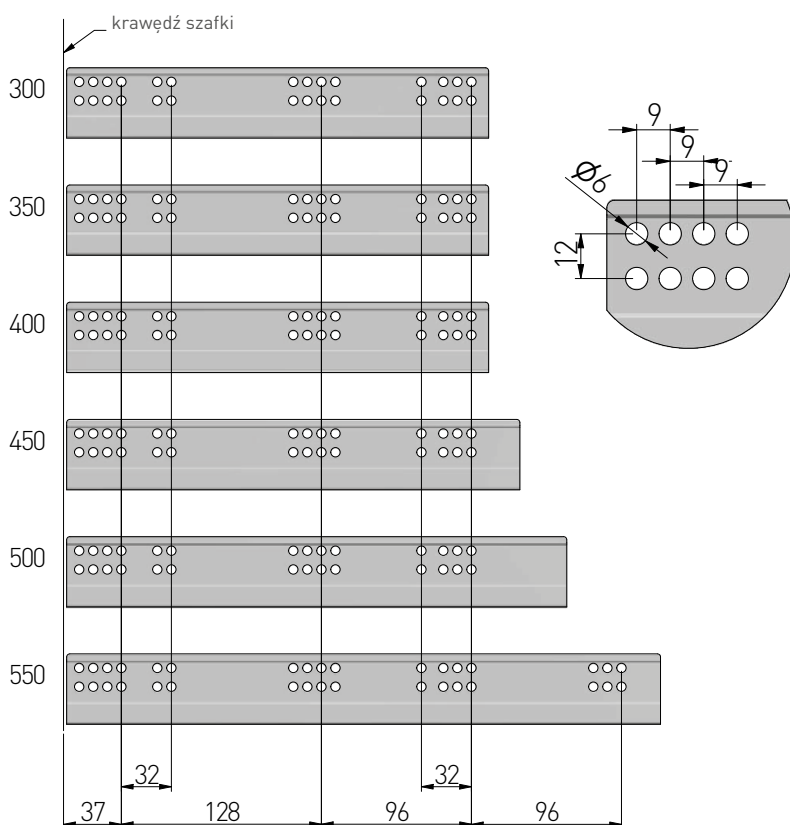

Prowadnica OSHX

PROWADNICE DOLNEGO MONTAŻU

SOFT CLOSE



CECHY PRODUKTU

- max obciążenie - **35 kg**
- przeznaczona do płyty o grubości **16 mm**
- regulacja pionowa w zakresie 0 - 3 mm
- certyfikowana żywotność min. **60 000 cykli**
- wyposażona w system **soft close**
- umożliwia budowanie szuflad standardowych i wewnętrznych
- **pełny wysuw**

NL mm		AV mm
250	PB-0SHX-250-A	16
270	PB-0SHX-270-A	16
300	PB-0SHX-300-A	16
350	PB-0SHX-350-A	16
400	PB-0SHX-400-A	16
450	PB-0SHX-450-A	16
500	PB-0SHX-500-A	16
550	PB-0SHX-550-A	16
600	PB-0SHX-600-A	16

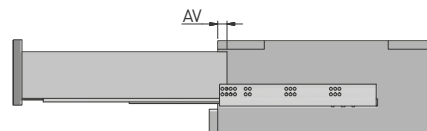

AV = strata wysuwu

ROZSTAW OTWORÓW MONTAŻOWYCH

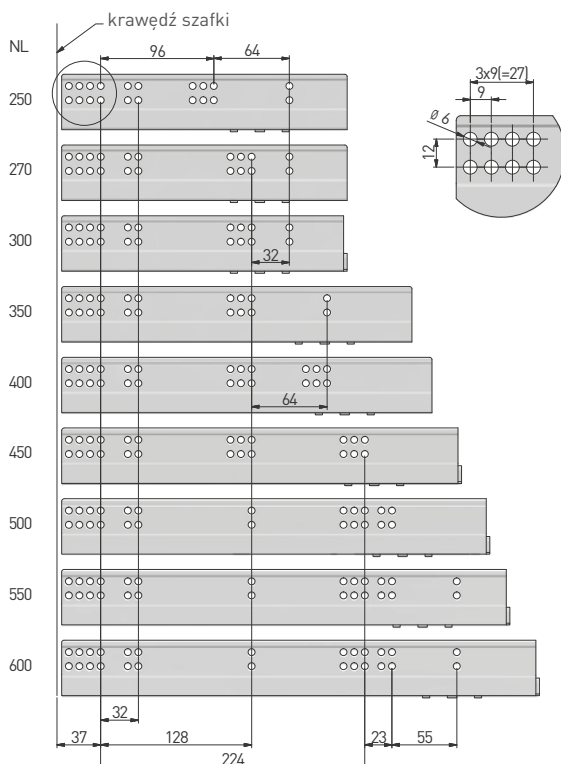

Prowadnica Modern Slide (GCHX)

PROWADNICE DOLNEGO MONTAŻU

SOFT CLOSE



CECHY PRODUKTU

- obciążenie do **25 kg**;
- sprawdzona, certyfikowana trwałość produktu na **60000** cykli;
- uniwersalne zastosowanie do szuflad o ścianach bocznych wykonanych z materiału o grubości **16 - 19 mm**;
- **cichy domyk**;
- montaż nasuwany;
- regulacja pionowa w zakresie 0-3 mm.

NL mm		AV mm
300	PB-GCHX18-300-H	88,5
350	PB-GCHX18-350-H	88,5
400	PB-GCHX18-400-H	118,5
450	PB-GCHX18-450-H	118,5
500	PB-GCHX18-500-H	118,5
550	PB-GCHX18-550-H	138,5

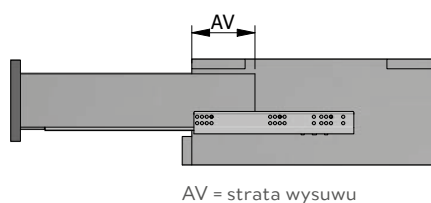

ROZSTAW OTWORÓW MONTAŻOWYCH

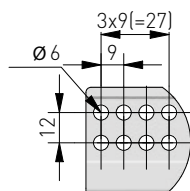
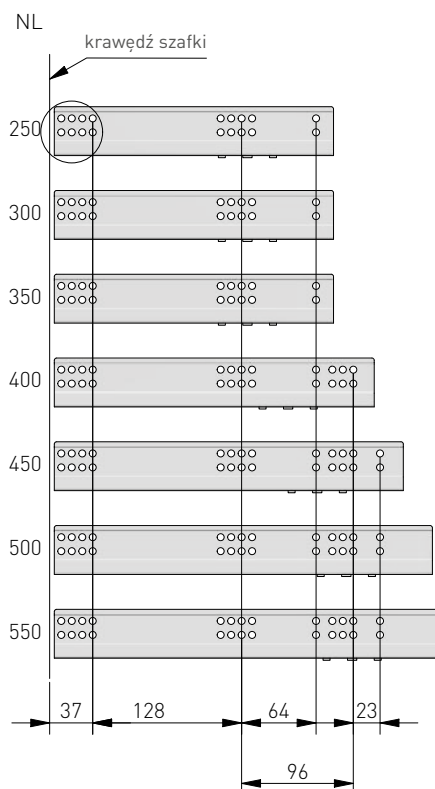

Prowadnica G10HX

PROWADNICE DOLNEGO MONTAŻU

SOFT CLOSE



- max obciążenie - **25 kg**
- przeznaczona do płyty o grubości 16 mm
- regulacja pionowa w zakresie 0 - 4 mm
- certyfikowana żywotność min. **60 000 cykli**
- wyposażona w system **soft close**
- montaż nakładany
- umożliwia budowanie szuflad standardowych i wewnętrznych
- **pełny wysuw**

NL mm		AV mm
300	PB-G10HX-300-H	83
350	PB-G10HX-350-H	83
400	PB-G10HX-400-H	111
450	PB-G10HX-450-H	111
500	PB-G10HX-500-H	111
550	PB-G10HX-550-H	111

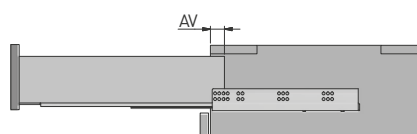

AV = strata wysuwu

ROZSTAW OTWORÓW MONTAŻOWYCH

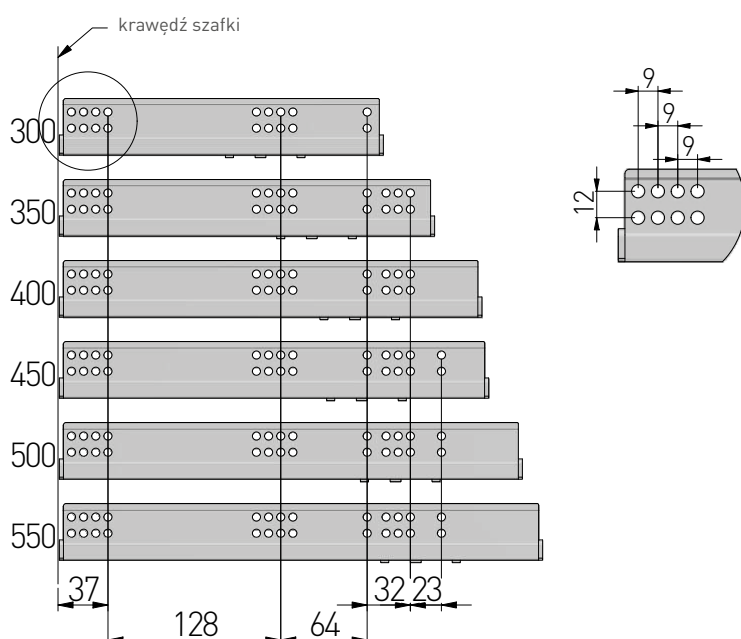

Prowadnica Modern Slide PRO Push to open

PROWADNICE DOLNEGO MONTAŻU

PUSH TO OPEN



CECHY PRODUKTU

- do płyty **16 - 19 mm**;
- regulacja **3D**;
- zastosowanie synchronizacji otwarcia zapewnia najwyższą kulturę pracy na całej szerokości frontu
- **push to open**;
- **klasa Premium.**

ROZSTAW OTWORÓW MONTAŻOWYCH

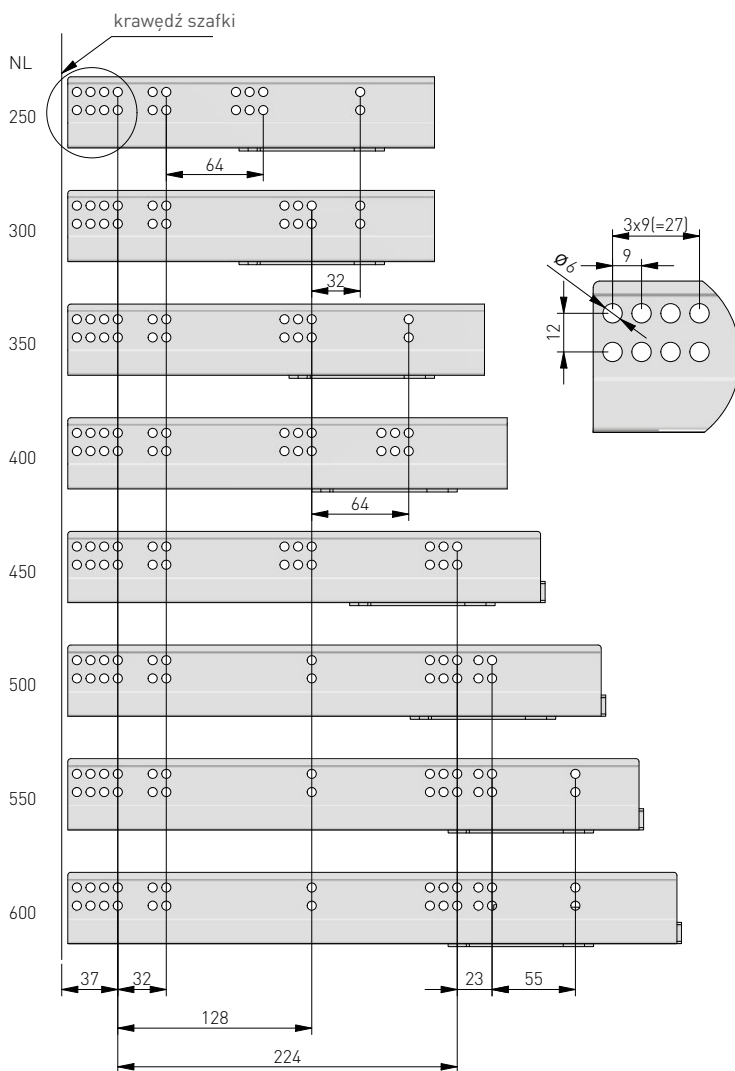

NL mm		AV mm
250	PB-3D0FP018-250-PRO	5
300	PB-3D0FP018-300-PRO	-
350	PB-3D0FP018-350-PRO	-
400	PB-3D0FP018-400-PRO	-
450	PB-3D0FP018-450-PRO	-
500	PB-3D0FP018-500-PRO	-
550	PB-3D0FP018-550-PRO	-
600	PB-3D0FP018-600-PRO	-
1100	PB-SYNCHROP20-PRO	-
-	PB-SYNCHROP20-PRO-MOC	-

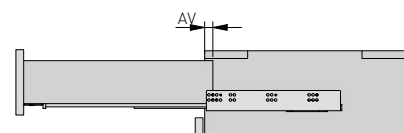

AV = strata wysuwu

Prowadnica Modern Slide Push to open

PROWADNICE DOLNEGO MONTAŻU

PUSH TO OPEN

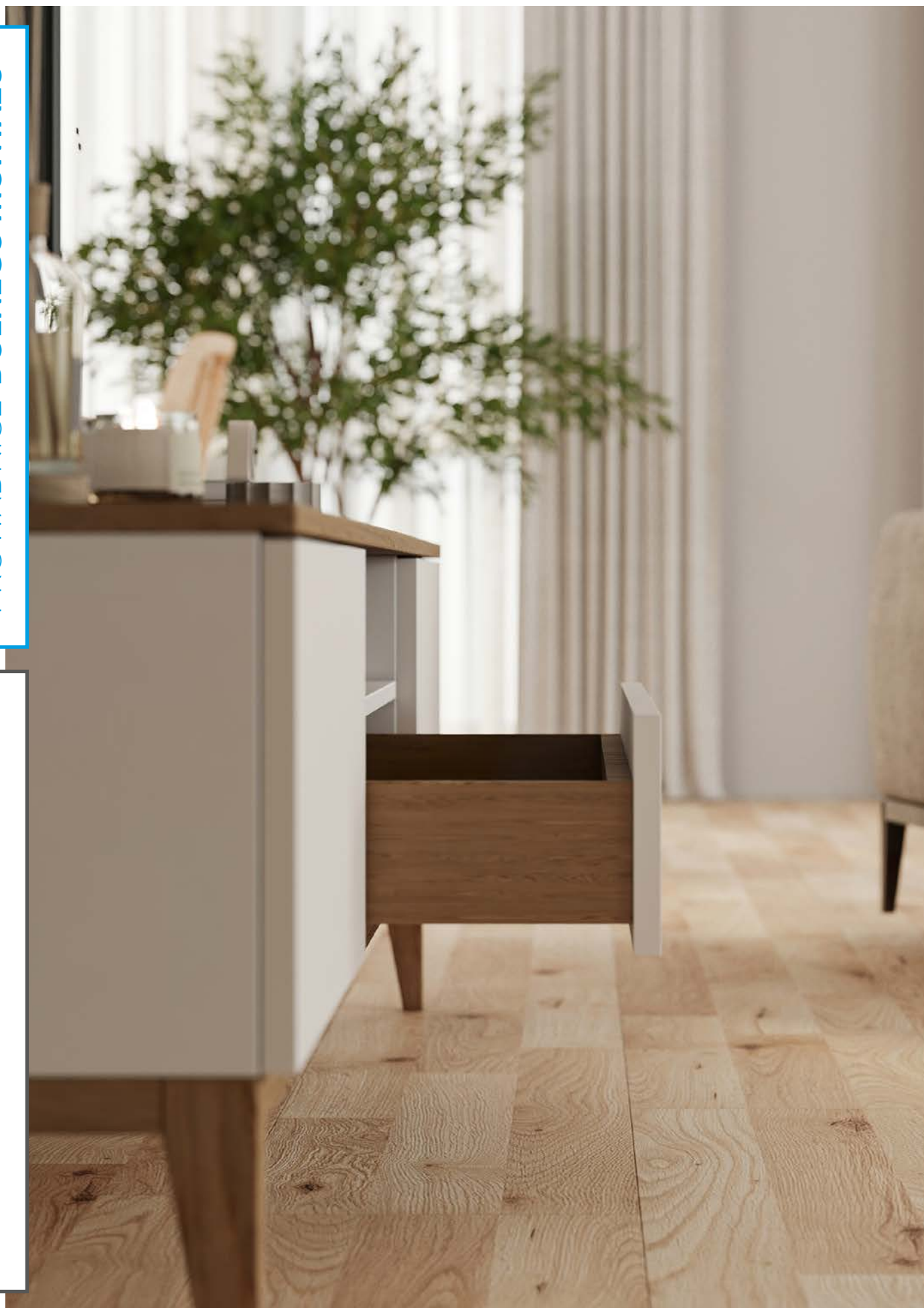

CECHY PRODUKTU

- obciążenie do **25 kg**;
- sprawdzona, certyfikowana trwałość produktu na **60000** cykli;
- uniwersalne zastosowanie do szuflad o ścianach bocznych wykonanych z materiału o grubości **16-19 mm**;
- **pełny wysuw**;
- **push to open**;
- regulacja **3D**;
- możliwość zastosowania stabilizatora PB-D-P2OSTAB.

NL mm		AV mm
250	PB-0FPO18-250	26
300	PB-0FPO18-300	
350	PB-0FPO18-350	
400	PB-0FPO18-400	
450	PB-0FPO18-450	
500	PB-0FPO18-500	
550	PB-0FPO18-550	
600	PB-0FPO18-600	

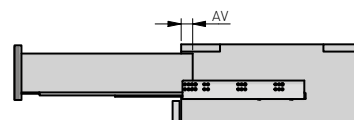

AV = strata wysuwu

ROZSTAW OTWORÓW MONTAŻOWYCH

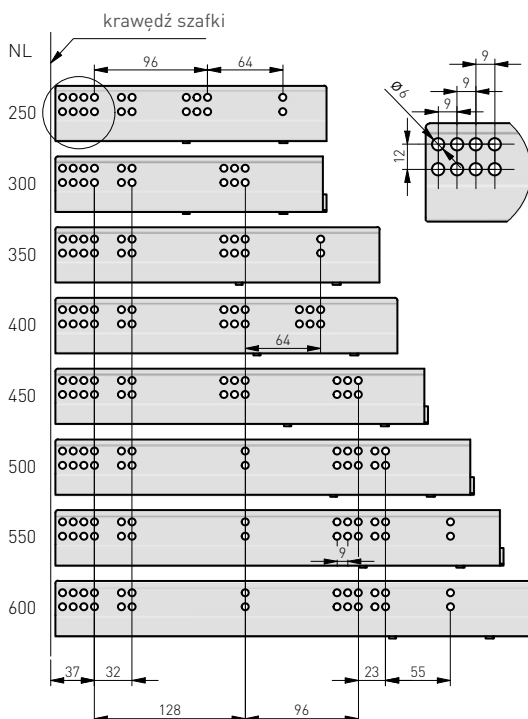



Dziękujemy za poświęcenie czasu na zapoznanie się z naszym folderem poświęconym prowadnicom do szuflad GTV.

Jako wiodący producent rozwiązań meblarskich, jesteśmy dumni z naszej oferty, która łączy innowacyjność, jakość i wytrzymałość.

Prowadnice do szuflad GTV to nie tylko technologiczne rozwiązania, ale także wyraz naszej pasji do tworzenia produktów, które usprawniają życie i zapewniają użytkownikom maksymalną wygodę. Nasze prowadnice charakteryzują się niezawodnością i trwałością, dzięki czemu są idealnym wyborem dla producentów mebli, stolarzy i użytkowników finalnych.

Jesteśmy przekonani, że nasza szeroka oferta spełni Państwa oczekiwania. Jeśli mają Państwo jakiegokolwiek pytania, potrzebują dodatkowych informacji lub wsparcia technicznego, nasz zespół ekspertów jest gotów do pomocy.

Dziękujemy za zaufanie, jakim obdarzyli nas Państwo, wybierając prowadnice do szuflad GTV.

GTV

ul. Przejazdowa 21
05-800 Pruszków
Poland

 +48 22 44 47 272

 +48 22 44 47 366
+48 22 44 47 331

 +48 22 44 47 391

 +48 22 44 47 379

 +420 591 160 091

 +48 22 4447 523

 +375 291 504 626
+48 22 4447 529

 +48 22 4447 216
+48 22 4447 586

 +48 22 4447 525

 +48 22 4447 301
+48 22 4447 586

 тел: 8-495-640 15 88

 GTV Croatia d.o.o
Roberta Frangeša Mihanovića 9
10110 Zagreb
+ 385 1 798 8089

 GTV Czech Distribution s.r.o.
CTPark Ostrava, Na Rovince 879
720 00 Ostrava-Hrabová
Česká republika
+420 727 800 362
+420 725 715 142

 GTV España Herrajes e Iluminación,
S.L., Avenida Aragón 30, Planta 8
46021 Valencia (España)
+ 34 961 134 441
+ 48 22 444 73 77

fax: +48 22 444 75 01
e-mail: info@gtv.com.pl
www.gtv.com.pl

